

Kinderkraft

Discover the world together



Watch manual

VIDEO!



youtube.com/kinderkraftofficial



kinderkraft.com

SPINSTEP

CZ TROJKOLKA
DE FAHRRADS
EN TRICYCLE
RS TRICIKL

FR TRICYCLE
HU GYEREK BICIKLI
IT TRICICLO
NL FIETSJE
PL ROWEREK
PT BICICLETA
RO BICICLEȚĂ
RU ДЕТСКИЙ ВЕЛОСИПЕД
SK TROJKOLKA

CZ NÁVOD K OBSLUZE
DE BEDIENUNGSANLEITUNG
EN USER MANUAL
RS UPUTSTVO ZA
UPOTREBU

FR GUIDE D'UTILISATION
HU HASZNÁLATI UTASÍTÁS
IT ISTRUZIONI PER UTENTE
NL GEBRUIKSAANWIJZING
PL INSTRUKCJA OBSŁUGI
PT MANUAL DE INSTRUÇÕES
RO MANUAL DE UTILIZARE
RU РУКОВОДСТВО ПО ЭКСПЛУАТАЦИИ
SK NÁVOD NA POUŽITIE

CZ	13
DE	14
EN	17
ES	19
FR	21
HU	24
IT	26
NL	28
PL	30
PT	32
RO	34
RU	36
SK	38

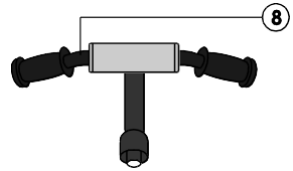
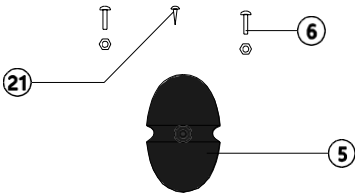
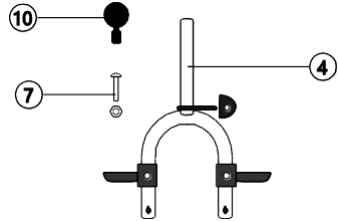
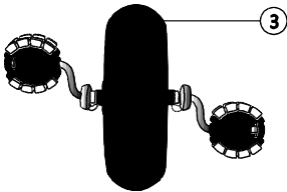
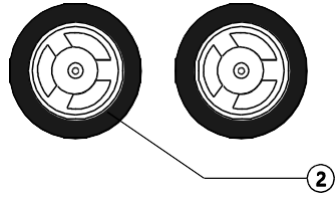
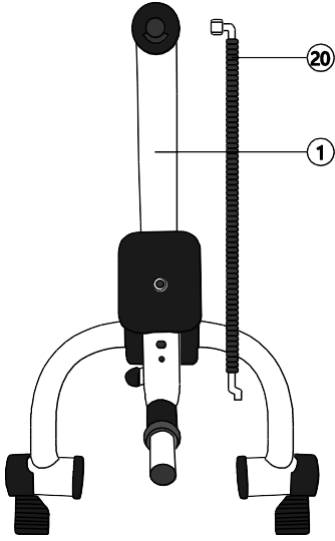

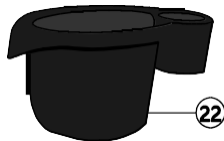
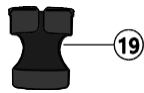
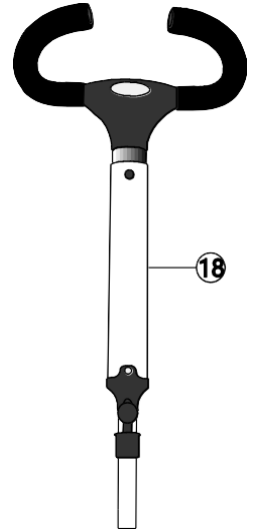
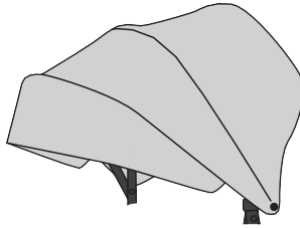
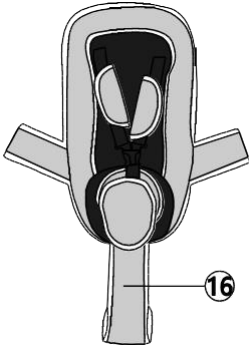
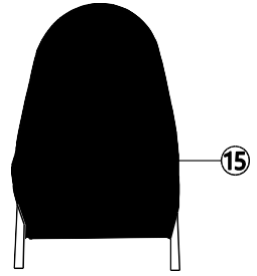
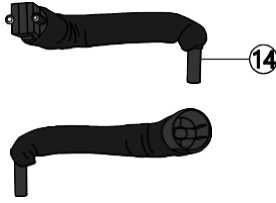
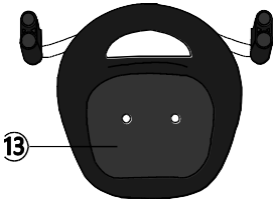

25



26

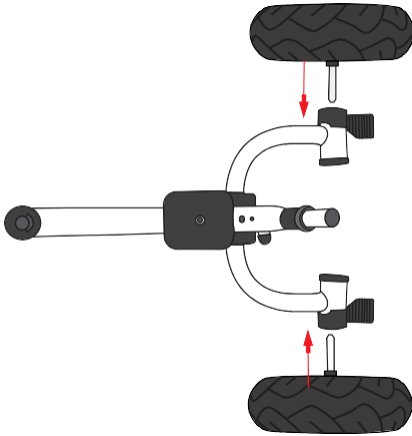
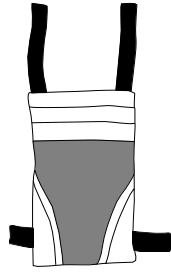

A

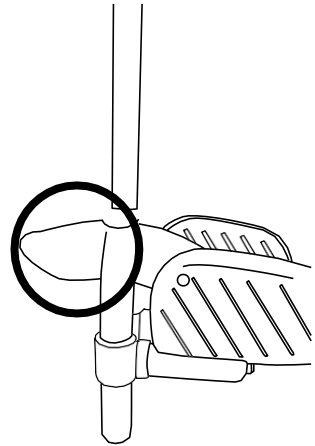

B

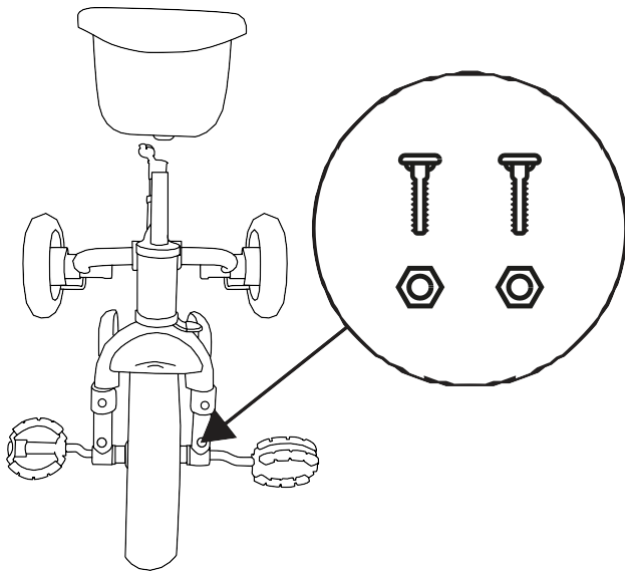

C

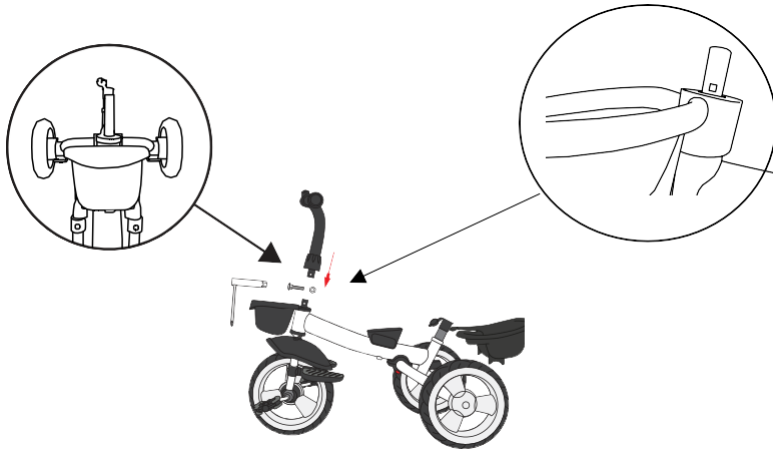

D

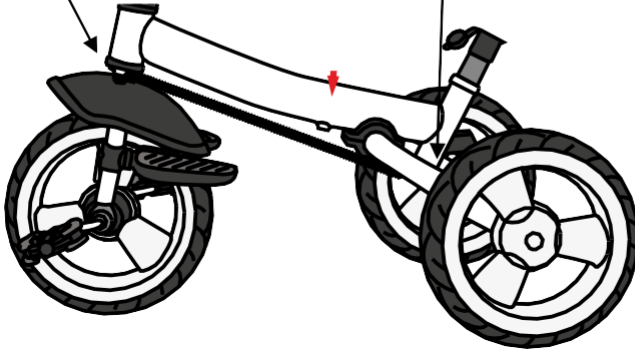
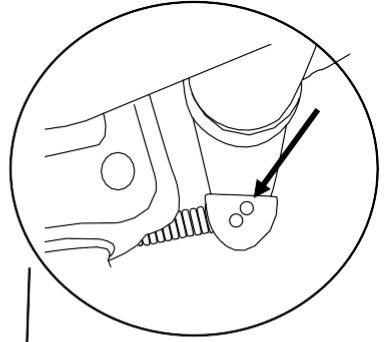
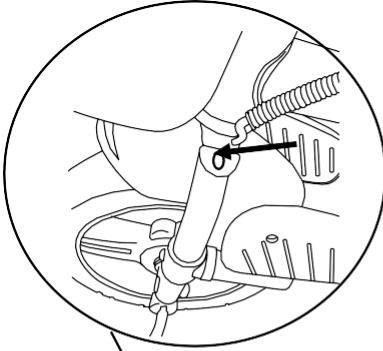

E.I

E.II

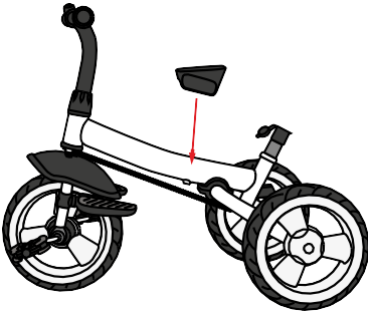

F

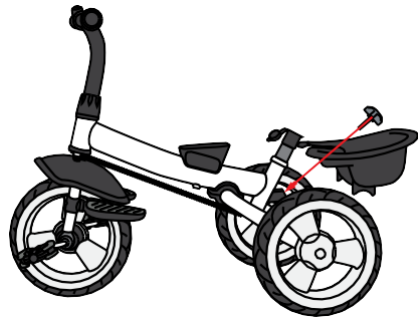

G

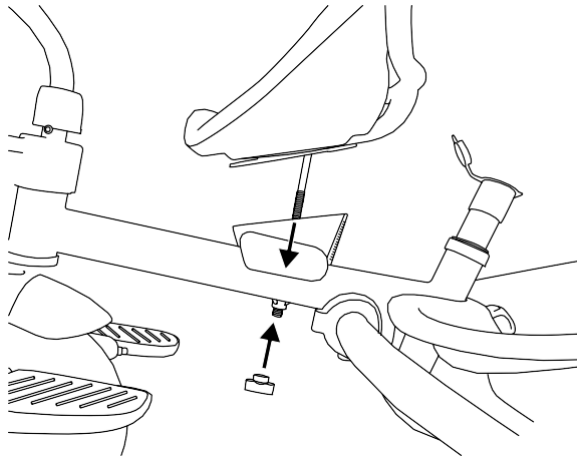

H

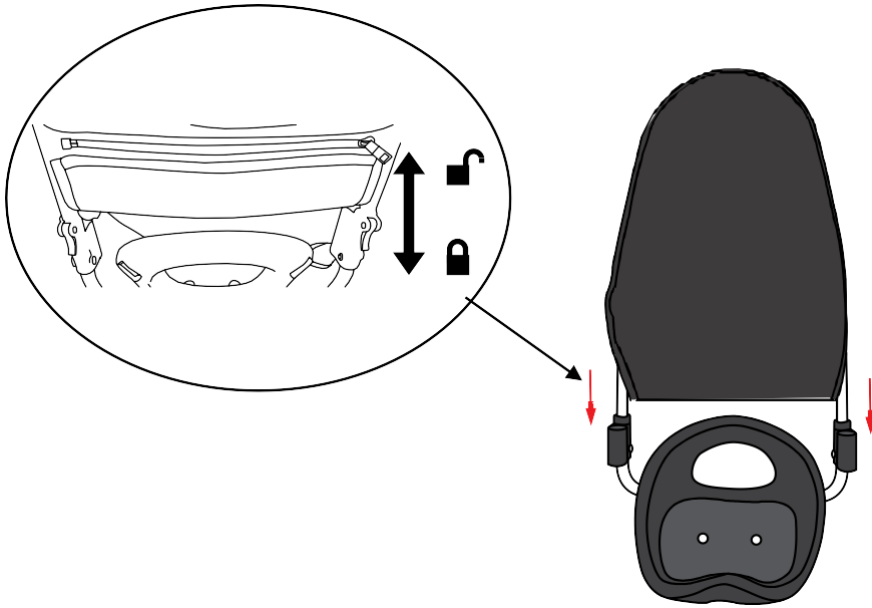

I

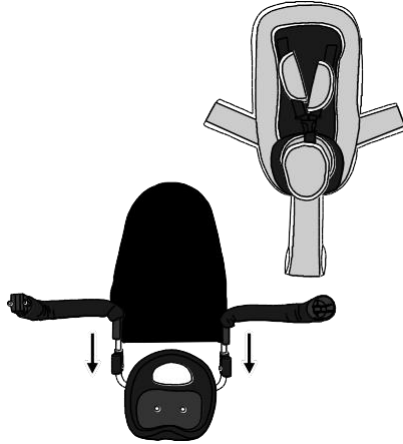

J

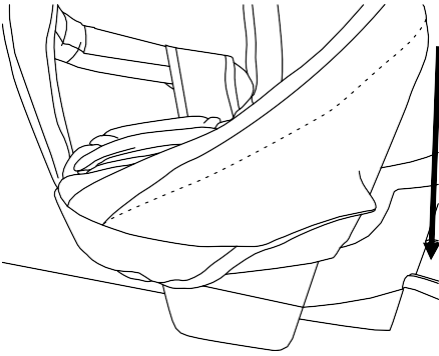

K

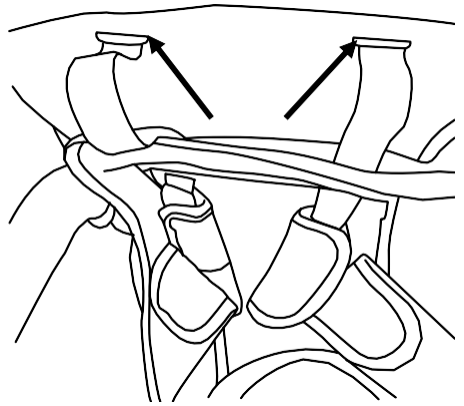

L

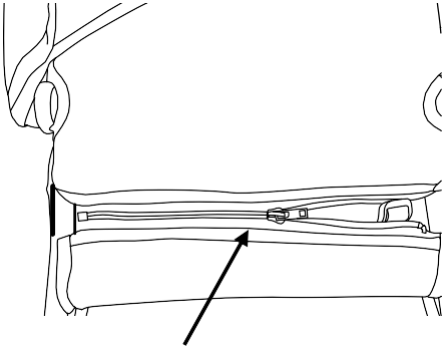

M

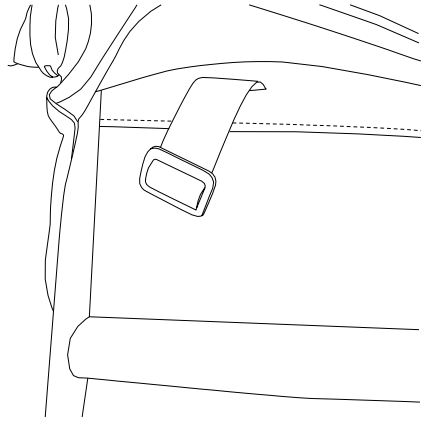

N

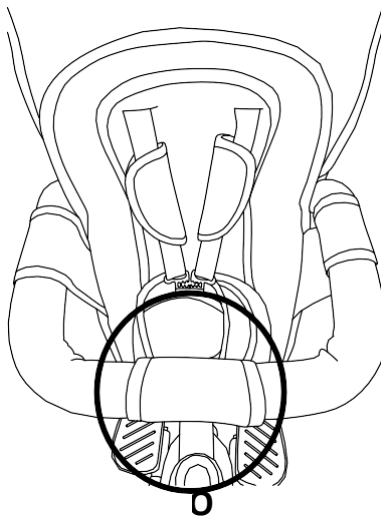

O



P

Děkujeme za zakoupení výrobku značky Kinderkraft.

Navrhujeme s ohledem na Vaše dítě - vždy dbáme na bezpečnost a kvalitu, čímž je zajištěn komfort nejlepší volby.

DŮLEŽITÉ! ÚCHOVÁVEJTE PRO POZDĚJŠÍ POUŽITÍ.

POZNÁMKY TÝKAJÍCÍ SE BEZPEČNOSTI A BEZPEČNOSTNÍ POKYNY

Varování:

- Dodržování návodu zajišťuje bezpečné používání hračky. Přečtěte si pozorně návod před zahájením používání odraždělaa uchovejte jej pro pozdější použití. Určeno pro děti ve věku od 9 měsíců.
- Používejte osobní ochranné prostředky, tj. přílbu, rukavice, chrániče loktů a kol. Výrobek je určen pro venkovní použití. Nepoužívejte v silničním provozu. Odraždělo nepoužívejte v blízkosti motorových vozidel, ulice, bazénu, kopců, cest, schodů, svahů.
- Hráčku použijte na rovných površích bez překážek.
- Aby nedošlo k vážnému zranění, vyžaduje se stálý dohled dospělé osoby.
- Aby se předešlo pádům a srážkám způsobujícím zranění uživatele nebo třetích stran, by rodiče/pečovatelé měli upozornit děti na dodržování bezpečnostních opatření. Před zahájením používání vysvětlete dětem, jak bezpečně používat výrobek.
- Při používání výrobku vždy noste obuv
- Montáž musí vždy provádět dospělý. Před každým použitím zkontrolujte, zda výrobek není poškozený a zda nemá známky opotřebení, zkontrolujte zda jsou všechny spojovací a upevňovací prvky dobře přizpůsobeny. Ujistěte se, zda zachovávají šrouby a matice své samouzavírací vlastnosti. Zkontrolujte, zda je sada kompletní a bez poškození. Pokud zjistíte, že části chybí nebo jsou poškozené, nepoužívejte výrobek, ale kontaktujte prodejce.
- Při používání hraček na ježdění buďte opatrní, požadované jsou řidičské schopnosti, aby nedošlo k pádu nebo srážce, které mohou způsobit zranění uživatele nebo třetí strany.
- Nejbezpečnější oblasti pro jízdu na odražděle, jsou oblasti s omezenou nebo vypnutou automobilovou dopravou jako: soukromé oblasti, hřiště, školní hřiště, rekreační oblasti.
- Maximální užitelná hmotnost - 25 kg.
- Balení uschovejte nebo zlikvidujte v souladu s místními předpisy.
- Pro bezpečnost dětí nenechávejte volně přístupné části balení (plastové sáčky, kartony, atp.). Nebezpečí udušení!

I Hlavní části:

Číslo části	Název	Číslo části	Název
1	Rám	14	Bezpečnostní zábradlí
2	Zadní kola	15	Opěradlo
3	Přední kolo	16	Kryt sedátka
4	Přední vidlice	17	Stříška
5	Blatník	18	Rukojeť pro rodiče
6	Šrouby pro uchycení přední vidlice	19	Držák na lahev
7	Upevňovací šrouby a matice přední řídicí	20	Táhlo
8	Řídítka	21	Šroub pro uchycení blatníku
9	Montážní klíč	22	Přední košík
10	Zvonek s upevňovacím šroubem	23	Matice sedátka
11	Koš	24	Montážní klíč
12	Šroub pro uchycení košíku	25	Podstavec sedátka
13	Sedátko	26	Pytlík

II Montáž kola:

Návod k použití: www.youtube.com/KinderkraftOfficial

Zasuňte zadní kola (2) do rámu (1), až uslyšíte zacvaknutí (rys. A). Připevněte blatník (5) k Přední vidlice (4) pomocí šroubu (21) a montážní klíč (9). Ujistěte se, že zážeh na blatníku je vpředu (obr. B). Prvky předního kola je nutné zasebou za sebou, přední kolo (3) zasuňte do vidlice (4) a přišroubujte šrouby pro uchycení přední vidlice (6) a a montážní klíč (9) (obr. C). Zasuňte přední vidlici do rámu jízdního kola. Následně zasuňte přední košík (22) na rám (1), přizpůsobením otvorů výčnělkům košíku. Použijte klíč (9) a upínací šrouby (7), přišroubujte říditka (8) k rámu (1), tak, aby nebyla vůle (Rys.D). Před instalací řídicí věnujte pozornost tomu, aby bylo přední kolo nastaveno rovně. Upevněte zvonek s upevňovacím šroubem (10) na řídicích (8), použijte klíč (9). Vložte táhlo (20) zasunutím zahnutějšího konce shora do otvoru na levé straně vidlice (4) (obr. E.I), a druhý konec přišroubujte pod rám (1), použijte klíč (24) do otvoru vedle u osazení rukojeti pro rodiče (obr. E.II). Věnujte pozornost správné instalaci táhla, pokud je umístěno ve špatném otvoru, řídicí a rodičovská rukojeť nebudou zarovnané. Umístěte základnu sedadla (25) na rámu. Věnujte pozornost umístění jeho širší strany (obr. F). Upínacím šroubem (12) připevněte košík (11) k rámu (1) (obr. G). Protáhněte šroub sedadla otvorem v základně a rámu (1) a upevněte sedadlo dopředu nebo dozadu utažením matice (23) na spodní straně rámu (obr. H), opěradlo (15) (obr.I). Následně umístěte

bezpečnostní madla (14) do otvorů v sedátku (Obr. J). Poté nasadíte potah sedadla (16) protažením bočních potahů bezpečnostními madly a natažením látky přes sedadlo a poté spojte potah s opěradlem protažením bezpečnostních pásů (obr. K). Pro správnou instalaci bezpečnostních pásů odepněte zámek na zadní straně opěradla, poté protáhněte pásy otvory v opěradle a zajistěte zámek (obr. L). Po správném umístění pásů nainstalujte látku chránící rozkrokový pás tak, že látku nasunete na jedno z bezpečnostních madel. Následně spojte se sebou bezpečnostní madla, po správném spojení uslyšíme charakteristické cvaknutí. Zasuňte stříšku (17) na boky opěradla (15) (obr.M). Upevněte držák na láhve (19) na rukojeti pro rodiče (18) a zasuňte jej do otvoru na rámu, až do zablokování západky (obr. M). Připevněte pytlík (26) na rodičovské rukojeti a zamkněte suché zipy

Nastavení:

Poloha stříšky – stiskněte červená tlačítka po obou stranách stříšky a nastavte do vhodné polohy. Můžete rovněž použít sponu na vrcholu stříšky.

Opěrky nohou – podle stupně vývoje dítěte můžete sklopit opěrky nohou tak, aby se dítě mohlo samo odrážet. Vždy, když jsou opěrky rozložené, zapněte blokování pedálů v předním kole (červené tlačítko). **POZOR!** Kdykoli je nainstalována rodičovská rukojeť a opěrka nohou je rozvinutá, odpojte zámek kola tak, aby se pedály volně otáčely bez rozpohybování kola (vypnutý pohon). Bez odpojení blokády můžete dojít k rozdrčení nebo zranění nohou! Po demontáži rodičovské rukojeti sklopte opěrku nohou a připojte zámek kola tak, aby pedály rozpohybovaly kolo (pohon spuštěný).

Brzda – jízdní kolo má zadní brzdu. Sešlápněte brzdou nohou. Jakmile uslyšíte zvuk zámku, brzda je aktivní. K odblokování dojde po zvednutí zámku brzd.

Bezpečnostní pásy – upravte jejich délku tak, aby pevně držely dítě, ale aby mu umožnily pohyb.

Poloha sedátka – sedátko může být nastaveno dopředu nebo dozadu a také obráceno do opačného směru jízdy. K tomu je nutné odšroubovat matici (22) a nastavit vhodnou polohu. Po přišroubování se ujistěte, zda je sedátko pevně přichyceno.

Skládání zadních koleček – nadzvedněte odrážedlo a stiskněte červené tlačítko pod rámem, přetočte zadní kolečka dopředu. Starší děti mohou jezdit bez opěradla – odsuňte kryt sedátka, sundejte opěradlo odblokováním páčky na bocích, otočte zábradlí o 90° dozadu a vysuňte. Pro jízdu bez opěradla by mělo mít dítě zapnuto doplňující pásy, které se nachází pod sedátkem.

Nastavení délky rukojeti pro rodiče – roztáhněte a zacvakněte v pohodlné poloze.

III Údržba a čištění

Kryt sedátka, opěradlo, kryt řídítek: Demontujte z rámu. Praní při teplotě max. 30 °C, šetrné praní. Nebělte. Nesušte v bubnové sušičce. Nežehlete. Nečistěte chemicky.

Stříška: Neperte. Nebělte. Nesušte v bubnové sušičce. Nežehlete. Nečistěte chemicky. **Vyčistěte čistým a navlhčeným hadříkem a jemným mýdlem.** Nechte vyschnout na vzduchu. Neponořujte do vody.

Rám: Kovový rám vyčistěte měkkým, čistým a navlhčeným hadříkem a jemným mýdlem.

Uskladnění

Výrobek skladujte na místě nedostupném dětem.

IV Záruka

1. Záruka se vztahuje na produkty prodávané v těchto zemích: Francie, Španělsko, Německo, Polsko, Velká Británie, Itálie.
2. V zemích, které nejsou uvedeny výše, záruční podmínky stanoví Prodávající.

Veškerá práva k tomuto vypracování patří v celku 4Kraft Sp. z o.o. Jejich jakékoli neoprávněné použití, které je v rozporu s jejich určením, zejména: používání, kopírování, množení, sdílení - zejména nebo v části bez souhlasu 4Kraft Sp. z o.o. může mít za následek následky právní povahy.

DE

Sehr geehrte Kunde!

Vielen Dank, dass Sie sich für ein Kinderkraft-Produkt entschieden haben.

Wir schaffen mit dem Gedanken an Ihr Kind - wir achten immer auf Sicherheit und Qualität und sorgen so für den Komfort der besten Wahl.

WICHTIG: FÜR DEN SPÄTEREN GEBRAUCH AUFBEWAHREN.

HINWEISE ZU SICHERHEITS- UND VORSICHTSMASSNAHMEN

Warnungen:

- Die Beachtung der Anweisungen gewährleistet den sicheren Gebrauch des Spielzeugs. Lesen Sie die Bedienungsanleitung vor der Benutzung des Fahrrades sorgfältig durch und bewahren Sie sie für den späteren Empfohlen für Kinder im Alter ab 9 Monaten
- Verwenden Sie persönliche Schutzausrüstung, d.h. Fahrradhelm, Handschuhe, Ellbogen- und Kniechoner. Das Produkt ist für den Gebrauch an der frischen Luft bestimmt. Nicht im Straßenverkehr benutzen. Das Laufrad sollte nicht in der Nähe von Kraftfahrzeugen, Straßen, Schwimmbad, Hügeln, Wegen, Treppen und Hängen verwendet werden.
- Das Spielzeug sollte auf ebenen und hindernisfreien Flächen verwendet werden.
- Um ernsthafte Verletzungen zu vermeiden, ist eine ständige Aufsicht durch Erwachsene erforderlich.

- Um Stürze und Kollisionen zu vermeiden, die den Benutzer oder Dritte verletzen, sollten Eltern ihre Kinder auf die Beachtung der Vorsichtsmaßnahmen aufmerksam machen. Vor dem Verwendungsbeginn des Produktes soll man den Kindern erklären, worauf die sichere Nutzung des Produktes beruht.
- Bei der Verwendung des Produktes muss man immer Schuhe tragen.
- Die Montage soll immer durch einen Erwachsenen durchgeführt werden. Vor jedem Gebrauch den Artikel auf Beschädigung und Verschleiß überprüfen und kontrollieren, ob alle Verbindungsteile und Verschlüsse gut angepasst sind. Sicherstellen, dass die Schrauben und Muttern ihre selbstschließenden Eigenschaften behalten. Überprüfen Sie, ob der Satz vollständig und unbeschädigt ist. Wenn Sie feststellen, dass Teile fehlen oder beschädigt sind, verwenden Sie das Produkt nicht, sondern wenden Sie sich an den Verkäufer.
- Bei der Verwendung des Fahrspielzeuges soll man Vorsicht bewahren, es sind Fahrkenntnisse erforderlich, um Stürze oder Kollisionen zu vermeiden, die zu Verletzungen des Benutzers oder von Dritten führen können.
- Die sichersten Bereiche für das Radfahren sind Bereiche mit begrenztem oder keinem Autoverkehr, wie z. B. : Privatbereiche, Spielplätze, Schulhöfe, Erholungsgebiete.
- Maximales Körpergewicht des Nutzers - 25 kg
- Bewahren Sie die Verpackung auf oder entsorgen Sie sie gemäß den örtlichen Vorschriften.
- Zum Schutz von Kindern dürfen keine frei zugänglichen Teile der Verpackung (Plastiktüten, Kartons, etc.) zurückgelassen werden. Erstickungsgefahr!

I Hauptteile:

Nummer des Teils	Name	Nummer des Teils	Name
1	Rahmen	14	Sicherheitsstange
2	Hinterräder	15	Lehne
3	Vorderräder	16	Abdeckung des Sattels
4	Vordere Gabel	17	Dach
5	Schutzblech	18	Haltegriff für die Eltern
6	Schrauben und Befestigungsmuttern der Vordergabel	19	Getränkehalter
7	Schraube und Befestigungsmutter des Lenkers	20	Zugstange
8	Lenkrad	21	Befestigungsschraube des Schutzblechs
9	Montageschlüssel	22	Vorderer Korb
10	Klingel mit einer Befestigungsschraube	23	Mutter des Sattels
11	Korb	24	Montageschlüssel
12	Befestigungsschraube des Korbs	25	Sitzunterteil
13	Sattel	26	Beutel

II Montage des Fahrrads:

Gebrauchsanweisung: www.youtube.com/KinderkraftOfficial

Hinterräder (2) in den Rahmen (1) schieben, bis ein Klicken zu hören ist (Abb. A). Schutzblech (5) am Vordere Gabel (4) mit Hilfe der Schraube (21) befestigen und Montageschlüssel (9). Beachten Sie, dass sich die Kerbe am Kotflügel vorne befindet (Abb. B). Schieben Sie die Elemente des Vorderrades zusammen, Vorderräder (3) in die Gabel (4) schieben und mit den Befestigungsschrauben der vorderen Gabel (6) befestigen und Montageschlüssel (9) (Abb. C). Schieben Sie die Vordergabel in den Rahmen des Kinderfahrrads. Dann Vorderen Korb (22) auf den Rahmen (1) setzen, und passen Sie die Löcher an die Aufsätze des Korbes an. Mit Hilfe des Schlüssels (9) und der Befestigungsschraube (7) das Lenkrad (8) am Rahmen (1) befestigen, die Schraube muss so festgezogen werden, damit kein Spiel entsteht (Abb.D). Achten Sie vor dem Befestigung des Lenkrades, dass das Vorderrad gerade ist. Klingel (10) am Lenkrad (8) befestigen und Montageschlüssel (9). Zugstange (20), führen Sie ihr stärker gebogene Ende von oben in das Loch auf der linken Seite der Gabel ein (4) (Rys.E.I) und das andere Ende unter dem Rahmen (1) beim Einsatz des Haltegriffs für die Eltern anschrauben (Abb. E.II). Achten Sie auf die richtige Montage der Zugstange. Wenn sie in das falsche Loch eingesetzt wird, sind der Lenker und der Elterngriff nicht gerade eingestellt. Platzieren Sie die Sattelbasis (25) über dem Rahmen. Beachten Sie die Position ihrer breiteren Seite (Abb. F). Mit der Befestigungsschraube (12) den Korb (11) am Rahmen (1) befestigen (Abb. G). Führen Sie die Sitzschraube durch das Loch in der Basis und im Rahmen (1) und befestigen Sie den Sitz vorwärts oder rückwärts zur Fahrtrichtung, indem Sie die Mutter (23) an der Unterseite des Rahmens festziehen (Abb. H), die Lehne (15) (Abb.I). Dann setzen Sie den Sicherheitsbügel (14) in die Öffnungen im Sitz ein (Abb.J). Setzen Sie dann die Sitzabdeckung (16) auf, führen Sie die Seitenabdeckungen durch die Sicherheitslehnen, spannen Sie den Stoff über den Sitz und verbinden Sie die Abdeckung mit der Rückenlehne, indem Sie die Sicherheitsgurte anlegen (Abb. K). Um die Sicherheitsgurte richtig anzulegen, lösen Sie den Verschluss auf der Rückseite der Rückenlehne, führen Sie dann die Gurte durch die Löcher in der Rückenlehne und ziehen Sie den Verschluss hoch (Abb. L). Nachdem die Gurte richtig positioniert sind, montieren Sie das Schrittgurtschutzmaterial, indem Sie das Material auf einen

der Sicherheitslehnen legen. Als nächstes sollten die Sicherheitslehnen miteinander verbunden werden, nach korrekter Verbindung hören wir ein charakteristisches Klicken. Dach (17) auf die Seiten der Lehne (15) setzen (abb.M). Getränkehalter (19) an der Haltstange (18) befestigen und diese in die Öffnung im Rahmen stecken, bis sie einschnappt (Abb. M). Bringen Sie den Beutel (26) an den Elternhandgriff an und schließen Sie die Klettverschlüsse an der Dreiradhinterachse.

Einstellungen:

Lage des Daches – rote Tasten auf beiden Seiten des Daches drücken und Dach in die gewünschte Position stellen. Es können ebenfalls die Klammern an der Oberseite des Daches verwendet werden.

Fußstützen – in Abhängigkeit vom Entwicklungsstand des Kindes können die Fußstützen eingeklappt werden, damit das Kind selbst mit dem Fahrrad fährt. Bei ausgeklappten Fußstützen ist immer die Pedalblockade im Vorderrad (rote Taste) einzuschalten. ACHTUNG! Wenn der Elterngriff montiert ist und die Fußstütze ausgeklappt ist, ist die Radsperre auf solche Art und Weise zu lösen, dass die Pedale sich frei drehen können, ohne das Rad in Bewegung zu setzen (Antrieb aus). Ohne Lösen der Sperre kann es zu Quetschungen oder Verletzungen der Füße kommen! Nach Demontage des Elterngriffs ist die Fußstütze zusammenzuklappen und die Radsperre so zu verbinden, dass die Pedale das Rad in Bewegung setzen (Antrieb ein).

Bremse – das Kinderfahrrad hat eine Hinterradbremse. Drücken Sie die Bremse mit Ihrem Fuß. Wenn Sie ein Verriegelungsgeräusch hören, wird die Bremse aktiviert. Das Entriegeln erfolgt nach dem Anheben der Bremssperre.

Sicherheitsgurte – Länge so anpassen, dass das Kind sicher gehalten wird, ohne seine Bewegungen zu blockieren.

Lage des Sattels – Der Sattel kann nach vorn und hinten verschoben und entgegen der Fahrtrichtung gedreht werden. Dazu Mutter (22) abschrauben und den Sattel in die gewünschte Position bringen. Nach dem Festschrauben der Mutter ist sicherzustellen, dass der Sattel korrekt befestigt wurde.

Einklappen der Hinterräder – Fahrrad etwas anheben und rote Taste unter dem Rahmen drücken. Danach Hinterräder nach vorn drehen.

Ältere Kinder können ohne Lehne fahren – Abdeckung des Sattels abnehmen, Lehne mit den Hebeln an ihren Seiten entsperren, Sicherheitsstange um 90° nach hinten drehen und Lehne abnehmen. Für die Fahrt ohne Lehne muss das Kind die zusätzlichen Gurte unter dem Sattel anschnallen.

Einstellung der Länge der Haltestange – herauschieben und in der gewünschten Position einschnappen lassen.

III Wartung und Reinigung

Sattelabdeckung, Lehne, Abdeckung des Lenkrads: Vom Rahmen abnehmen. Bei höchstens 30°C mit mildem Waschmittel waschen. Nicht bleichen. Nicht im Trommelrockner trocknen. Nicht bügeln. Nicht chemisch reinigen.

Dach: Nicht waschen. Nicht bleichen. Nicht im Trommelrockner trocknen. Nicht bügeln. Nicht chemisch reinigen. Mit sauberem und feuchtem Lappen sowie milder Seife reinigen. Zum Trocknen an der frischen Luft belassen. Nicht in das Wasser eintauchen.

Rahmen: Metallrahmen mit weichem, sauberem und feuchtem Lappen sowie milder Seife reinigen.

Aufbewahrung

An einem Kindern nicht zugänglichen Ort aufzubewahren

IV Garantie

1. Alle Produkte werden durch Kinderkraft mit einer 24 - Monats-Garantie abgedeckt. Die Dauer der Garantiedeckung beginnt mit dem Tag der Herausgabe des Produkts an den Käufer.
2. Die Garantie gilt für Produkte, die in diesen Ländern verkauft wurden : Frankreich, Spanien, Deutschland, Polen, Großbritannien, Italien.
3. In Ländern, die oben nicht genannt sind, bestimmt der Verkäufer die Garantiebedingungen.
4. Es ist möglich, die Garantie auf 120 Monate (10 Jahre) zu verlängern. Vollständiger Wortlaut der Bedingungen und das Registrierungsformular zur Garantieverlängerung ist auf dem WWW.KINDERKRAFT.COM verfügbar.
5. Die Garantie gilt nur in dem Land, in dem der Kauf getätigt wurde.
6. Beschwerden sollten über das Formular auf der Website WWW.RMA.KINDERKRAFT.COM eingereicht werden.
7. Die Garantie gilt nicht:
 - a. für Ansprüche aus den technischen Parametern des Produktes, solange sie vom Hersteller in Bedienungsanleitungen oder anderen Dokumenten normativer Natur entsprechen;
 - b. Produktfehler, die durch unsachgemäße Wartung oder unsachgemäße Verwendung von Chemikalien entstehen;
 - c. Farbwechsel (Verfärbung), wenn Artikel -entgegen den Bedienungsanleitung- dem direkten Sonnenlicht ausgesetzt werden;
 - d. Reißen, Abreiben, Bruch im Stoff/Kunststoff, die auf Verschulden des Kunden zurückzuführen sind;
 - e. eine Verringerung der Produktqualität durch normalen Verschleiß und natürlichen Verschleiß von Verbrauchsartikeln;
 - f. Produkte, die nicht gemäß den Spezifikationen verwendet wurden;
8. Die Garantiezeit für das Zubehör zu dem Gerät läuft über 6 Monate ab dem Datum des Verkaufs, mit Ausnahme von mechanischen Beschädigungen.
9. Diese Garantiebedingungen sind komplementär in Bezug auf die Befugnisse des Kunden, die dem Kunden gegen 4KRAFT sp. z oo.zustehen. Die Garantie schließt nicht aus, schränkt nicht ein oder setzt nicht aus, die Rechte des Kunden gemäß den Bestimmungen für die Gewährleistung für Mängel an den verkauften Waren.

10. Vollständiger Wortlaut der Garantie ist auf der Website WWW.KINDERKRAFT.COM verfügbar.

Alle Rechte an dieser Studie liegen vollständig bei 4Kraft Sp. z o.o. Jede nicht autorisierte Verwendung, die ihrem beabsichtigten Zweck widerspricht, insbesondere: Verwendung, Kopieren, Reproduktion, Weitergabe - ganz oder teilweise ohne Zustimmung von 4Kraft Sp. z o.o. kann rechtliche Konsequenzen haben.

EN

Dear customer

Thank you for purchasing a Kinderkraft product.

We design our bicycles with your child in mind - we always care about safety and quality, which guarantees that with the purchase of our products you get the comfort of the best possible choice.

IT IS IMPORTANT TO KEEP THIS MANUAL FOR FUTURE USE.

SAFETY INSTRUCTIONS AND PRECAUTIONS

Attention:

- Compliance with the user manual ensures safe use of the toy. Read the user manual carefully before using the bike and keep it for future use. Recommended for children from the age of 9 months
- Use personal protective equipment such as helmets, gloves, elbow pads and knee pads. This product is intended for outdoor use. Do not use in road traffic.
The kids cruiser bike should not be used near motor vehicles, streets, swimming pools, hills, roads, stairs or on uneven ground.
- Use the toy on flat, obstacle-free surfaces.
- To avoid serious injuries, continuous adult supervision is necessary.
- To avoid falls and collisions causing injury to the user or others, parents/guardians should draw children's attention to the safety precautions to be taken. Before using the product, it is important to explain to children how to use it safely.
- The person using the product must always wear shoes.
- Assembly must always be carried out by an adult. Before each use, check that the item is not damaged or worn and that all assembly and fastening parts are in good condition. Ensure that the bolts and nuts retain their auto-locking properties. Check that the assembly is complete and in good condition. If you notice that some parts are missing or damaged, do not use the product, but contact your retailer.
- Be careful when riding bicycles, you should know how to ride to avoid falls or collisions that could cause injury to the user or a third person.
- The safest areas for the persons using the bicycle are those with little or no vehicular traffic, such as private areas, playgrounds, schoolyards, and school playgrounds.
- Maximum user weight – 25 kg
- Keep the packaging or dispose of it in accordance with local regulations.
- For the safety of children, do not leave parts of the packaging freely accessible (plastic bags, cardboard boxes, etc.). Risk of suffocation!

I The main parts:

Part number	Name	Part number	Name
1	Frame	14	Guardrails
2	Rear wheels	15	Backrest
3	Front wheel	16	Seat cover
4	Front fork	17	Visor
5	Mudguard	18	Parent handle
6	Front fork fixing screws and nuts	19	Cupholder
7	Handlebar fixing screw and nut	20	Pull rod
8	Handlebars	21	Mudguard fixing screw
9	Mounting spanner	22	Front basket
10	Bell with fixing screw	23	Seat nut
11	Basket	24	Mounting spanner
12	Basket fixing screw	25	Seat base
13	Seat	26	Sachet

II Installation of the tricycle:

How to video on: www.youtube.com/KinderkraftOfficial

Slide the rear wheels (2) in the frame (1) until you hear a click (Fig. A). Attach the mudguard (5) to the front fork (4) using a screw (21) and mounting spanner (9). Make sure that the notch on the mudguard is in the front (Fig. B). Slide the front wheel components together, put the front wheel (3) in the fork (4) and tighten the front fork fixing screws (6), using mounting spanner (9) (Fig. C). Slide the front fork into the bike frame. Then place the front basket (22) on the frame (1), by matching the holes to the basket's knobs. Attach the handlebars (8) to the frame (1) using the spanner (9) and fixing screw (7), so there is no play (Fig.D). Make sure the front wheel is in the straight position before mounting the handlebar. Fix the bell (10) to the handlebars (8). Put the pull rod (20) by inserting its more curved end from above in the opening on the left side of the fork (4) (Fig.E.I) and fix the other end under the frame (1) into the hole at the point of attachment of the parent handle (Fig. E.II). Make sure that the clamp is installed correctly, if it is placed in the wrong hole, the handlebar and parental grip will not be positioned parallel. Place the seat base (25) on the frame. make sure that the wider side of it is positioned correctly (Fig. F). Use the fixing screw (12) to attach the basket (11) to the frame (1) (Fig. G). Push the seat screw through the hole in the base and frame (1), and fix the seat forwards or backwards by tightening the nut (23) on the bottom of the frame (Fig.H), attach the backrest (15) (Fig.I). Then place the guardrails (14) in the holes in the seat (13) (Fig.J). Then put on the seat cover (16), by placing the side covers through the safety rails, pull the material onto the seat and connect the cover to the backrest by repositioning the safety belts (Fig.K). To install the seat belts correctly, unfasten the buckle at the back of the backrest, then pass the belts through the holes in the backrest and fasten the buckle (Fig.L). Once the belts have been correctly positioned, install the crotch protection strap by placing the material on one of the safety railings. The safety rails should be connected together, a click sound means the elements have been fixed correctly. Insert the visor (17) in the sides of the backrest (15) (Fig.M). Fix the cupholder (19) to the parent handle (18) and insert it in the hole on the frame until the latch is locked (Fig. M). Attach the sachet (26) to the parent handle and close the Velcro fasteners.

Adjusting:

Cover location – press the red buttons on both sides of the cover and set in a convenient position. You can also use buckles on top of the cover.

Footrests – depending on the level of child development, the footrests can be folded to enable the child to ride the tricycle. Whenever footrests are unfolded, enable the pedal lock in the front wheel (red button). **WARNING!** Whenever the parent's handle is mounted and the footrest is unfolded, the wheel lock should be disengaged so that the pedals rotate freely without causing the wheel to move (transmission off). Without disengaging the lock, feet may be crushed or injured! After removing the parent handle, fold up the footrest and engage the wheel lock so that the pedals set the wheel in motion (transmission on).

Brake - the bike has a rear wheel brake. Press the brake with your foot. If you hear the lock sound, the brake is activated. It is released when the brake lock is lifted.

Harness – adjust the length to hold the child firmly, but not to block movements.

Seat position – the seat can be adjusted forwards and backwards, and turned rearwards. To do this, unscrew the nut (22) and set the appropriate position. After tightening, make sure the seat is securely fastened.

Folding the rear wheels – slightly lift the tricycle and push the red button under the frame, rotate the rear wheels forwards. Older children can ride without a backrest – slide the seat cover down, remove the backrest unlocking the levers on its sides, rotate the guardrails 90° backwards and pull out. To ride without the backrest, the child should wear additional harness which is located under the seat.

Adjusting the length of the parent handle – unfold and lock in a comfortable position.

III Maintenance and cleaning

Seat cover, backrest, handlebars cover: Remove from the frame. Wash at max. 30°C, gentle process. Do not bleach. Do not dry in a tumble dryer. Do not iron. Do not dry clean.

Visor: Do not wash. Do not bleach. Do not dry in a tumble dryer. Do not iron. Do not dry clean. Clean with a clean and damp cloth using mild soap. Allow to air dry. Do not immerse in water.

Frame: Clean the metal frame with a soft, clean and damp cloth using mild soap.

Storage

Keep out of the reach of children.

IV Warranty

1. All Kinderkraft products are covered by a 24-month warranty. The warranty period begins on the date of releasing the product to the Buyer.
2. The warranty is valid for products sold in the following countries: France, Spain, Germany, Poland, United Kingdom, Italy.
3. In countries not listed above warranty terms and conditions are determined by the Seller.
4. It is possible to extend the warranty period to 120 months (10 years). Full text of the terms and conditions and warranty extension registration form are available at WWW.KINDERKRAFT.COM
5. The warranty is valid only in the country where the purchase was made.
6. Complaints should be submitted by completing the form available at WWW.RMA.KINDERKRAFT.COM
7. The warranty shall not cover:

- a. claims arising from product specifications, as long as they comply with those specified by the manufacturer in the instruction manual or other documents of a legislative nature;
 - b. product damage caused by improper maintenance or use of inadequate chemicals;
 - c. colour change (discolouration) when the product has been exposed to direct sunlight against the instructions provided in the instruction manual;
 - d. tear, wear, crack of fabric/plastic that is the fault of the Customer;
 - e. reduction in the quality of the product and consumables due to normal wear and tear;
 - f. products which have not been used according to specifications;
8. The warranty period for accessories attached to the device is 6 months from the date of sale, with the exception of mechanical damage.
9. These guarantee terms and conditions are complementary to the Customer's rights in relation to 4KRAFT sp. z o.o. The warranty shall not exclude, limit or suspend the rights of the Customer arising from the provisions on the warranty for defects in the goods sold.
10. Full text of Warranty Terms and Conditions is available at WWW.KINDERKRAFT.COM
- All rights to the present document belong entirely to 4Kraft Sp. z o.o. Any unauthorized use of them against their purpose, including in particular: using, copying, reproducing, making available - in whole or in part, without the consent of 4Kraft Sp. z o.o. may result in legal consequences.

SRB

Poštovani potrošači

Hvala Vam na kupovini Kinderkraft proizvoda.

Mi dizajniramo bicikle misleći na Vašu decu – mi uvek brinemo o bezbednosti i kvalitetu, garantujući da kupovinom naših proizvoda dobijate najbolji mogući konfor.

VAŽNO JE DA SAČUVATE OVO UPUTSTVO ZA BUDUĆU UPOTREBU.

BEZBEDNOST I MERE OPREZA

Upozorenje :

- Usklađenost sa uputstvom za upotrebu osigurava sigurnu upotrebu igračke. Pre upotrebe bicikla pažljivo pročitajte uputstvo za upotrebu I sačuvajte ga za buduću upotrebu. Preporučeni uzrast: 9m.
 - Koristite ličnu zaštitnu opremu kao što su kacige, rukavice, štيتnici za kolena I laktove. Proizvod je namenjen za spoljašnju upotrebu. Ne koristiti u saobraćaju. Dečiji bicikal ne bi trebalo koristiti u blizini motornih vozila, ulica, bazena, brda, puteva, stepenica ili na neravnom terenu.
 - Igračku koristiti na ravnoj površini bez prepreka.
 - Da izbegnete ozbiljne povrede, nikada ne ostavljajte dete bez nadzora.
 - Da izbegnete padove I udare koji bi naneli povrede korisniku ili drugima, roditelji/staratelji treba da skrenu pažnju dece na mere predostrožnosti koje treba preduzeti. Pre upotrebe proizvoda važno je objasniti deci kako ga bezbedno koristiti.
 - Osoba koja koristi proizvod mora uvek nositi obuću.
 - Montažu proizvoda mora uvek obaviti odrasla osoba. Pre svake upotrebe, proveriti da li je proizvod oštećen ili istrošen I da li su svi delovi za montažu I pričvršćivanje u dobrom stanju. Uverite se da šrafovi I matice zadržavaju svojstva automatskog zaključavanja. Proverite da li je sklop kompletan I u dobrom stanju. Ukoliko primetite da neki delovi nedostaju ili su oštećeni, nemojte koristiti proizvod, već kontaktirajte svog prodavca ili ovlašćeni servis.
 - Budite oprezni prilikom vožnje bicikla, trebalo bi da znate kako da vozite kako bi ste izbegli pad ili sudar koji mogu naneti povredu korisniku ili trećoj osobi.
 - Najsigurnija područja za osobe koje koriste bicikl su ona bez automobilske saobraćaja, poput privatnih površina, igrališta, školskih dvorišta I školskih igrališta.
 - Proizvod je namenjen korisnicima maksimalne težine do 25 kg.
 - Molimo Vas da sačuvate ambalažu ili da je odložite propisno u skladu sa lokalnim propisima.
- Zbog bezbednosti dece, delove ambalaže ne ostavljajte slobodnom pristupu (plastične kese, kartonske kutije, itd.) Rizik od gušenja!

I Delovi tricikla:

No.	Naziv	No.	Naziv
1	Okvir	14	Zaštitne ograde
2	Zadnji točkovi	15	Naslon
3	Prednji točak	16	Navlaka za sedišče
4	Prednja viljuška	17	Tenda
5	Blatobran	18	Rukohvat
6	Šrafovi i maticе za pričvrščivanje prednjih točkova	19	Držalč za čaše
7	Šraf i matica za pričvrščivanje volana	20	Šipka rukohvata
8	Rukohvat	21	Šraf za pričvrščivanje blatobrana
9	Montažni ključ	22	Prednja korpa
10	Zvono sa šrafom za pričvrščivanje	23	Navrtanj za sedišče
11	Korpa	24	Montažni ključ
12	Šraf za pričvrščivanje korpe	25	Podloga sedišča
13	Sedište	26	Torba

Ugradnja tricikla:

Gurnite zadnje točkove (2) u okvir (1) dok ne začujete klik (slika A). Blatobran (5) pričvrstite na prednju viljušku (4) pomoću šrafa (21) i ključa za pričvrščivanje (9). Uverite se da je zarez na blatniku ispred (slika B). Spojite delove prednjeg točka, stavite prednji točak (3) u viljušku (4) i zategnite šrafove za pričvrščivanje prednjih viljuška (6) pomoću ključa za pričvrščivanje (9) (slika C). Gurnite prednju viljušku u okvir bicikla. Zatim postavite prednju korpu (22) na okvir (1), podudaranjem rupa sa dugmadima korpe. Priključite volan (8) na okvir (1) pomoću ključa (9) i pričvrstnog šrafa (7), tako da nema prostora (slika D). Pre montiranja volana, uverite se da je prednji točak u pravom položaju. Pričvrstite zvono (10) na volan (8). Stavite šipku (20) umetanjem zakrivljenog kraja odozgo u otvor na levo strani viljuške

(4) (slika E.I) i pričvrstite drugi kraj ispod okvira (1) u rupu na mestu pričvrščivanja matične ručke (slika E.II). Uverite se da je stezaljka pravilno postavljena, ako je postavljena u pogrešnu rupu, volan i roditeljski rukohvat neće biti postavljeni paralelno. Postavite osnovu sedišča (25) na okvir, uverite se da je šira strana pravilno postavljena (slika F). Koristite pričvrstni šraf (12) za pričvrščivanje korpe (11) na okvir (1) (slika G). Gurnite zavrtanj sedišča kroz rupu u osnovi i okviru (1), i pričvrstite sedišče napred ili nazad zatezanjem navrtke (23) na dnu okvira (slika H), pričvrstite naslon (15) (slika I). Zatim postavite zaštitne ograde (14) u rupe na sedišču (13) (slika J). Zatim stavite navlaku sedišča (16), postavljanjem bočnih poklopaca kroz sigurnosne šine, povucite materijal na sedišče i povežite poklopac sa naslonom postavljanjem sigurnosnih pojaseva (slika K). Da biste pravilno postavili sigurnosne pojaseve, otkopčajte kopču na zadnjem delu naslona, a zatim povucite pojaseve kroz rupe na naslonu i pričvrstite kopču (slika L). Kada se kaiševi pravilno postave, postavite zaštitnu traku za prepone postavljanjem materijala na jednu od sigurnosnih ograda. Sigurnosne šine trebaju biti povezane zajedno, zvuk škljocanja znači da su elementi pravilno fiksirani. Umetnite tendu (17) u bočne strane naslona (15) (slika M). Pričvrstite držalč za čaše (19) na rukohvat (18) i umetnite ga u rupu na okviru dok se reza ne zaključa (slika M). Pričvrstite torbu (26) narukohvat i zatvorite čičak pričvrščivače.

II Podešavanje:

III Položaj navlake - pritisnite crvene tastere sa obe strane navlake i postavite ga u prikladan položaj. Takođe možete koristiti kopče na vrhu navlake.

IV Oslonci za noge - u zavisnosti od nivoa razvoja deteta, oslonci za noge mogu se preklopiti kako bi dete omogućilo vožnju triciklom. Kad god se otklope nasloni za noge, omogućite blokadu pedale na prednjem točku (crveno dugme). **UPOZORENJE!** Kad god se roditeljska ručka montira i oslonac za noge se rasklopi, bravu točka treba otključati tako da se pedale slobodno okreću, a da se točak ne pomera (menjač isključiti). Bez odvajanja brave, stopala mogu biti zgnječena ili povređena! Nakon uklanjanja roditeljske drške, preklomite oslonac za noge i završite točak tako da pedale pokreću točak (uključen menjač).

V Kočnica - bicikl ima kočnicu na zadnjim točkovima. Pritisnite kočnicu nogom. Ako čujete zvuk brave, kočnica se aktivira. Otpušta se kada se podigne brava kočnice.

VI Pojas - prilagodite dužinu tako da dete čvrsto drži, ali ne i da blokira pokrete.

VII Položaj sedišča - sedišče se može podesiti napred i nazad i okrenuti unazad. Da biste to uradili, odvrnite maticu (22) i podesite odgovarajući položaj. Nakon zatezanja, proverite da li je sedišče dobro pričvrščeno.

VIII Preklapanje zadnjih točkova - lagano podignite tricikl i pritisnite crveno dugme ispod okvira, okrećite zadnje točkove napred. Starija deca mogu da se voze bez naslona - gurnite navlaku sedišča nadole, uklonite naslon za otključavanje ručica na bokovima, okrenite zaštitne ograde za 90° unazad i izvucite. Da bi se vozilo bez naslona, dete treba da nosi dodatni pojas koji se nalazi ispod sedišča.

IX Prilagođavanje dužine roditeljske drške - rasklopite i zaključajte u udoban položaj.

III Održavanje i čišćenje

Navlaka sedišta, naslon sedišta, navlaka volana: Skinite sa okvira. Perite na maks. 30 ° C, nežni postupak. Ne izbeljivati. Ne sušite u mašini za sušenje veša. Ne peglati. Nemojte hemijski čistiti.

Tenda: Ne perite. Ne izbeljivati. Ne sušite u mašini za sušenje veša. Ne peglati. Nemojte hemijski čistiti. Očistite čistom i vlažnom krpom koristeći blagi sapun. Ostaviti da se osuši na vazduhu. Ne potapajte u vodu.

Okvir: Metalni okvir očistite mekom, čistom i vlažnom krpom koristeći blagi sapun.

Skladište

Držati van domašaja dece.

Cher client

Merci d'avoir acheté un produit Kinderkraft.

FR

Nous concevons nos vélos en pensant à votre enfant - nous nous soucions toujours de la sécurité et de la qualité, ce qui garantit le confort du meilleur choix possible.

IL EST IMPORTANT DE CONSERVER CE MODE D'EMPLOI POUR UNE UTILISATION ULTÉRIEURE. CONSIGNES DE SÉCURITÉ ET DE PRÉCAUTION

Avertissements :

- Le respect du mode d'emploi garantit une utilisation sûre du jouet. Lisez attentivement le mode d'emploi avant d'utiliser le vélo et conservez-le pour une utilisation ultérieure. Ce produit est recommandé pour des enfants de plus de 9 mois.
- Utiliser des équipements de protection individuelle tels qu'un casque, des gants, des protège-coudes et des protège-genoux. Ce produit est destiné à un usage extérieur. Ne pas utiliser dans la circulation routière. Le vélo route enfant ne doit pas être utilisé à proximité de véhicules à moteur, de rues, de piscines, de collines, de routes, d'escaliers, de dénivellations.
- Utilisez le jouet sur des surfaces planes et sans obstacles.
- Pour éviter les blessures graves, la surveillance continue par un adulte est nécessaire.

- Pour éviter les chutes et les collisions causant des blessures à l'utilisateur ou à des tiers, les parents/tuteurs doivent attirer l'attention des enfants sur le respect des précautions à prendre. Avant d'utiliser le produit, il est important d'expliquer aux enfants comment l'utiliser en toute sécurité.
- Il faut toujours porter des chaussures lors de l'utilisation du produit.
- Le montage doit toujours être effectué par un adulte. Avant chaque utilisation, vérifiez que l'article n'est pas endommagé ou usé et que toutes les pièces d'assemblage et de fixation sont en bon état. S'assurer que les boulons et les écrous conservent leurs propriétés d'auto-fermeture. Vérifier que l'ensemble est complet et en bon état. Si vous constatez que des pièces sont manquantes ou endommagées, n'utilisez pas le produit, mais contactez votre détaillant.
- Soyez prudent lorsque vous utilisez des vélos, il faut savoir conduire pour éviter les chutes ou les collisions qui pourraient causer des blessures à l'utilisateur ou à une tierce personne.
- Les zones les plus sûres pour les cyclistes sont celles où la circulation automobile est limitée ou inexistante, comme les aires privées, les terrains de jeux, les cours d'école, les cours de récréation et les aires de jeux scolaires.
- Le poids maximal de l'utilisateur est de 25 kg.
- Conserver l'emballage ou en disposer conformément à la réglementation locale.
- Pour la sécurité des enfants, ne laissez pas les parties de l'emballage librement accessibles (sacs en plastique, boîtes en carton, etc.). Risque d'étouffement !

I Pièces principales:

Numéro de la pièce	Nom	Numéro de la pièce	Dénomination
1	Cadre	14	Garde-corps
2	Roues arrières	15	Dossier
3	Roue avant	16	Housse de selle
4	Fourche avant	17	Pare-soleil
5	Garde-boue	18	Canne parentale
6	Vis et écrou de fixation de la fourche avant	19	Porte gobelet
7	Vis et écrou de fixation du guidon	20	Tige de traction
8	Guidon	21	Vis de fixation du garde-boue
9	Clé de montage	22	Panier avant
10	Sonnette avec vis de fixation	23	Écrou se la selle
11	Panier	24	Clé de montage
12	Vis de fixation du panier	25	Embase de l'assise
13	Selle	26	Sachet

II Assemblage du vélo:

Guide d'utilisation : www.youtube.com/KinderkraftOfficial

Insérez les roues arrières (2) dans le cadre (1) jusqu'à ce que vous entendiez un clic (fig. A). Fixez le garde-boue (5) au Fourche avant (4) au moyen de la vis (21) je Clé de montage (9). Veillez à ce que l'encoche du garde-boue soit à l'avant (Fig. B). Faites glisser les composants de la roue avant ensemble, insérez la roue avant (3) dans la fourche (4) et serrez les vis de fixation de la fourche avant (6) je Clé de montage (9) (fig. C). Faites glisser la fourche avant dans le cadre du vélo. Puis insérez le panier avant (22) dans le cadre (1), en faisant correspondre les trous aux boutons du panier. En se servant de la clé (9) et de la vis de fixation (7), serrez le guidon (8) sur le cadre (1), pour qu'il n'y ait pas de jeu (Fig.D). Assurez-vous que la roue avant est en position droite avant de monter le guidon. Installez la sonnette (10) sur le guidon (8) je Clé de montage (9). Insérez la tige de traction (20) en insérant son extrémité plus incurvée par le haut dans le trou sur le côté gauche de la fourche (4) (Fig.E.I), et serrez l'autre bout de la tige sous le cadre (1) à l'endroit de la fixation de la canne parentale (fig. E.II). Assurez-vous que la tête de la tige de siège est correctement installée, si elle est placée dans le mauvais trou, le guidon et la poignée parentale ne seront pas positionnés parallèlement. Placez la base du siège (25) sur le cadre. Assurez-vous que le côté le plus large est correctement positionné (Fig.F). Fixez le panier (11) avec la vis de fixation (12) au cadre (1) (fig. G). Poussez la vis du siège à travers le trou de la base et du cadre (1), et fixez le siège vers l'avant ou vers l'arrière en serrant l'écrou (23) sur le bas du cadre (Fig.H). Attachez le dossier (15) (Fig.J). Placez ensuite les rails de sécurité (14) dans les trous du siège (Fig.J). Ensuite, mettez la housse du siège (16), en plaçant les couvertures latérales à travers les rails de sécurité, tirez le matériau sur le siège et connectez la housse au dossier en repositionnant les ceintures de sécurité (Fig.K). Pour installer correctement les ceintures de sécurité, détachez la boucle à l'arrière du dossier, puis faites passer les ceintures dans les trous du dossier et attachez la boucle (Fig.L). Une fois les ceintures correctement positionnées, installez la sangle de protection de l'entrejambe en plaçant le matériau sur l'une des rails de sécurité. Les rails de sécurité doivent être reliés entre eux, un clic sonore signifie que les éléments ont été fixés correctement Glissez le pare-soleil (17) dans les côtés du dossier (15) (Fig.M). Fixer le porte gobelet (19) sur la canne parentale (18) et insérez - le dans le trou du cadre jusqu'au blocage du loquet (fig. M). Accrochez la pochette (26) à la canne parentale et attachez les velcros.

Réglage:

Position du pare-soleil – appuyez sur les boutons rouges sur les deux côtés du pare-soleil pour le régler en position désirée. Vous pouvez également utiliser le clip en haut du pare-soleil

Repose-pieds - en fonction du niveau de développement de l'enfant, les repose-pieds peuvent être pliés pour que l'enfant puisse mettre en marche le vélo tout seul. Lorsque les repose-pieds sont étalés, il faut activer le blocage des pédales à la roue avant (bouton rouge). ATTENTION : Chaque fois que la poignée parents est montée et que le repose-pieds est déplié, débrayez le verrou de roue de manière à ce que les pédales tournent librement sans bouger la roue (la propulsion est désactivée). Sans déconnecter le verrou de roue, vous risquez d'écraser ou blesser les pieds ! Après avoir retiré la poignée parents, pliez le repose-pieds et connectez le verrou de roue de façon à ce que les pédales actionnent la roue (la propulsion activée).

Frein - le vélo est équipé d'un frein de roue arrière. Appuyez sur le frein avec votre pied. Si vous entendez le bruit du verrou, le frein est activé. Il est relâché lorsque le verrou du frein est levé.

Ceintures de sécurité - ajustez la longueur pour que l'enfant soit maintenu fermement, sans toutefois bloquer ses mouvements.

Position de la selle – la selle peut être réglée vers l'avant et vers l'arrière et retournée dos à la route. Pour ce faire, dévisser l'écrou (22) et régler la selle en position appropriée. Après le serrage, assurez-vous que la selle est bien fixée.

Pliage des roues arrière – soulevez légèrement le vélo et appuyez sur le bouton rouge sous le cadre, tournez les roues arrière vers l'avant.

Les enfants plus âgés peuvent faire du vélo sans dossier - enlevez la housse de la selle, déverrouillez les leviers sur les côtés du dossier et enlevez-le, tournez les garde-corps de 90 ° vers l'arrière et sortez-les. Pour la promenade sans dossier, l'enfant doit attacher la ceinture supplémentaire qui est située sous la selle.

Réglage de la longueur de la canne parentale - tirez et bloquez dans une position confortable.

III Entretien et nettoyage

Housse de selle, dossier, protection du guidon: À démonter du cadre Laver à la température de 30°C maximum, programme doux. Ne pas javelliser. Ne pas sécher en machine. Ne pas repasser. Ne pas nettoyer à sec.

Pare-soleil: ne pas laver. Ne pas javelliser. Ne pas sécher en machine. Ne pas repasser. Ne pas nettoyer à sec. Nettoyez la chaise haute avec un chiffon propre et humide et un savon doux. Laisser sécher à l'air. Ne pas plonger dans l'eau.

Cadre: nettoyer le cadre métallique avec un chiffon propre et humide et du savon doux.

Stockage

Stocker le produit hors de la portée des enfants.

IV Garantie

1. Tous les produits de Kinderkraft sont couverts par la garantie de 24 mois. La période de garantie commence à la date de la remise du produit à l'acheteur.
2. La garantie est valable pour les Produits vendus dans les pays comme suit: France, Espagne, Allemagne, Pologne, Royaume-Uni, Italie.
3. Dans les pays qui ne figurent pas ci-dessus, les conditions de garantie sont déterminées par le Vendeur.
4. Il est possible de proroger la durée de garantie jusqu'à 120 mois (10 ans). Le texte intégral avec les conditions et le formulaire d'inscription à la garantie prorogée sont disponibles sur le site WWW.KINDERKRAFT.COM
5. La garantie est valable uniquement dans le pays où l'achat a été effectué.
6. Les réclamations doivent être soumises en renseignant le formulaire disponible sur le site WWW.RMA.KINDERKRAFT.COM
7. La garantie ne couvre pas:
 - a. les réclamations concernant les paramètres techniques du Produit, tant qu'ils sont conformes à ce qui est précisé dans le mode d'emploi ou dans d'autres documents de nature législative;
 - b. les dommages du Produit causés par un entretien non conforme ou une utilisation des produits chimiques non conformes;
 - c. le changement de couleur (décoloration) suite à l'exposition intense du Produit au soleil en dépit des dispositions du mode d'emploi;
 - d. les déchirures, abrasions, ruptures de tissu /plastique causées par le Client;
 - e. la baisse de la qualité du Produit en raison de l'usure normale du produit et des consommables;
 - f. les Produits qui n'ont pas été utilisés conformément aux spécifications;
8. La période de garantie pour les accessoires joints à l'appareil est de 6 mois à compter de la date de vente, à l'exception des dommages mécaniques.
9. Les conditions de garantie ci-dessus sont complémentaires par rapport aux droits dont jouit le Client de la part de la société 4KRAFT. Cette garantie n'exclut pas, ne limite ni ne suspend les droits du Client découlant des dispositions de la garantie légale pour les défauts des produits vendus.
10. Le texte intégral des Conditions de Garantie est disponible sur le site Internet WWW.KINDERKRAFT.COM

Tous les droits relatifs au présent document appartiennent entièrement à 4Kraft Sp. z o.o. Toute utilisation non autorisée de ceux-ci à l'encontre de leur usage prévu, notamment : utilisation, copie, reproduction, mise à disposition - en tout ou en partie, sans le consentement de 4Kraft Sp. z o.o. peut entraîner des conséquences juridiques.

Köszönjük, hogy megvásárolta Kinderkraft márkájú termékünket.

Termékeinket gyermekét szem előtt tartva hoztuk létre - mindig szem előtt tartva a biztonságot és a minőséget, így biztos lehet abban, hogy a legjobb döntést hozta.

FONTOS! ŐRIZZE MEG KÉSŐBBI FELHASZNÁLÁS CÉLJÁBÓL.

BIZTONSÁGRA ÉS ÓVINTÉZKEDÉSEKRE VONATKOZÓ FIGYELMEZTETÉSEK

Figyelmeztetések:

- Az útmutató betartása lehetővé teszi a játékszer biztonságos használatát. Kérjük, a bicikli használata előtt olvassa el figyelmesen a jelen használati útmutatót és őrizze azt meg! 9 hónapos kort betöltött gyermekeknek ajánlott.
- Használni személyi védőfelszerelést, azaz: bukósisakot, védőkesztyűt, valamint könyök- és térdvédőt. A termék kizárólag kültéri használatra készült. Ne használja utcai forgalomban. Ne használja a futóbiciklit mechanikus járművek, utca, medence, emelkedő, közutak, lépcső és lejtő közelében.
- A játékot sima és akadálymentes területen használja.
- A komoly testi sérülések elkerülése érdekében felnőtt személy állandó felügyelete szükséges.
- A balesetek és a felhasználóban vagy harmadik félben sérüléseket okozó esések elkerülése érdekében a szülőknek/felügyelőnek figyelmeztetnie kell a gyermeket a szükséges óvintézkedési lépések betartására. A használat előtt magyarázza el gyermekének, hogy mik a termék biztonságos használatának alapjai.
- A termék használatakor lábbeli viselete kötelező.
- Az összeszerelést mindig felnőtt személynek kell végrehajtania. Minden használat előtt ellenőrizze, hogy a termék nincs-e megsérülve és nem látható-e rajta elhasználódás jelei, továbbá ellenőrizze, hogy mindegyik csatlakozó- és összekötőelem megfelelően illeszkedik-e. Győződjön meg, hogy a csavarok és anyacsavarok még mindig rendelkeznek-e önzáró tulajdonsággal. Ellenőrizze, hogy a készlet teljes és hiánymentes-e. Ha hibás vagy hiányzó alkatrészt állapít meg, ne használja a terméket és vegye fel a kapcsolatot az értékesítővel.
- A játékszer használatakor kellő óvatossággal járjon el, az esések és a felhasználóban vagy harmadik félben sérüléseket okozó ütközések elkerüléséhez előzetesen megszerzett tapasztalatra van szükség.
- A futóbicikli legbiztonságosabb használati területei közé a korlátozott autóforgalomú vagy autóforgalomtól elzárt területek tartoznak, mint pl.: magánterület, játszótér, iskolaudvar, rekreációs területek.
- Felhasználó maximális súlya – 25 kg.
- Őrizze meg a csomagolást vagy használtsa újra a helyi előírásoknak megfelelően.
- A gyermekek biztonsága érdekében ne hagyja a csomagolás elemeit (műanyag zacskók, kartonok stb.) felügyelet nélkül. Fulladásveszély!

I Fő alkatrészek:

Alkatrész száma	Megnevezés	Alkatrész száma	Megnevezés
1	Váz	14	Védő kapaszkodók
2	Hátsó kerekek	15	Támla
3	Elülső kerék	16	Ülés burkolat
4	Első villa	17	Tető
5	Sárvédő	18	Szülői fogantyú
6	Elülső villát rögzítő csavarok és anyacsavarok	19	Italtartó
7	Kormányt rögzítő csavar és anyacsavar	20	Bowden
8	Kormány	21	Sárvédőt rögzítő csavar
9	Szerelő kulcs	22	Elülső kosár
10	Csengő rögzítőcsavarral	23	Ülést rögzítő csavaranya
11	Kosár	24	Szerelő kulcs
12	Kosarat rögzítő csavar	25	Ülés talpa
13	Ülés	26	Tasak

II A kisbicikli összeszerelése:

Használati Utasítás: www.youtube.com/KinderkraftOfficial

Csúsztassa be a hátsó kerekeket (2) a vázba(1), kattanásig (A. rajz). A sárvédőt (5) rögzítse a első villa (4) csavar (21) segítségével és Szerelő kulcs (9). Ügyeljen arra, hogy a sárvédő kidudorodó része elől legyen (B. rajz). Tolja egymásba az elülső kerék alkatrészeit, az elülső kereket (3) csúsztassa be villába (4) és húzza meg az elülső villát rögzítő csavarokat (6) és Szerelő kulcs (9). (C.rajz). Tolja be az elülső villát a bicikli keretébe. Ezt követően tegye fel az elülső kosarat (22) a vázra (1), Igazítsa a

nyílásokat a kosár pöckeihez. Kulcs (9) és rögzítő csavar (7) segítségével csavarozza fel a kormányt (8) a vázra (1), úgy, hogy ne legyen sehol rés (D.rajz). A kormány rögzítése előtt ügyeljen arra, hogy az elülső kerék egyenes helyzetben legyen. Szerelje fel a csengőt (10) a kormányra (8). Tegye be a bowdent (20) úgy, hogy a jobban kihajlított vége felülről kerüljön bele a villa (4) bal oldalán található nyílásba (E.I.rajz), a másik végét csavarja be váz (1) alatt, a szülői fogantyú aljátánál (E.II rajz). Ügyeljen arra, hogy a damil megfelelően legyen rögzítve, ha rossz rossz nyílásba helyezi be, a kormány és a szülői fogantyú nem lesznek egyszerre egyenesek. Helyezze fel az ülés alapját (25) a keretre. Ügyeljen a szélesebbik oldalának elhelyezésére (F. rajz). Rögzítő csavar (12) segítségével rögzítse a kosarat (11) a vázra (1) (G.rajz). Helyezze át az ülés csavarját az alapprofil található nyíláson és a kereten (8), majd rögzítse az ülést menetiránnyal szemben vagy menetiránnyal háttal és húzza meg az anyacsavart (23) a keret alján (H. rajz).. Tedd támla (15) (I.Rajz.). Ezt követően helyezze a biztonsági korlátot (14) az ülőrésben lévő nyílásokba (J. Rajz).Ezt követően helyezze fel az ülés burkolatát (16) úgy, hogy áthelyezi az oldalsó burkolatokat a biztonsági korlátot, ráhúzza az anyagot az ülésre, majd a burkolatot a háttámlához rögzíti a biztonsági övek áthelyezésével (K. rajz). A biztonsági öv megfelelő rögzítéséhez húzza ki a háttámla hátulján lévő cipzárt, majd helyezze át az öveket a háttámlában lévő nyílásokon és húzza be a cipzárt (L. rajz). Az övek helyes rögzítését követően helyezze fel a védőanyagot az ágyékvörféle, hogy az anyagot felhelyezi a biztonsági korlátok egyikére. Ezt követően rögzítse egymáshoz a biztonsági korlátokat, a helyes rögzítést követően jellegzetes kattánás hallható. Csúsztassa be a tetőt (17) a támla oldalába (15) (M.rajz). Az italtartót (19) rögzítse a szülői fogantyún (18) és csúsztassa be a vázban lévő nyílásba a pattintózár reteszeléséig (M.rajz). Csatolja fel a hálót (26) a tolószárra, és tapasztassa be a tégőkapcsokat a biciklira.

Beállítás:

A tető helyzete – nyomja be a tetőt mindkét oldalán lévő piros gombot és állítsa be a kívánt helyzetben. Használható a tető felső részében lévő csat is.

Lábtartók – a gyerek fejlődési szintjétől függően a lábtartók összecsatolhatók úgy, hogy a gyerek önállóan tudja a biciklit meghajtani. Mindig, amikor a lábtartók szét vannak rakva, az elülső kerékben a pedálok reteszelését kell bekapcsolni (piros gomb). FIGYELEM! Mindig, amikor a tolókar rögzítve van és a lábtartó ki van nyitva, oldja ki a kerékretezt úgy, hogy a pedálok szabadon forogjanak anélkül, hogy a kerekeket hajtánák – kikapcsolt hajtás). A retesz kioldása nélkül a talp sérülésére kerülhet sor! A tolókar leszerelése után zárja be a lábtartót és csatlakoztassa a kerékretezt úgy, hogy a pedálok hajtják a kerekeket (bekapcsolt hajtás).

Fék - a bicikli hátsó kereke fékkel van ellátva. Nyomja meg a féket a lábával. Ha a retesz hangja hallatszik, a fék működésbe lép. A kioldás a fékkar felemelésével történik.

Biztonsági öv – igazítsa a hosszát úgy, hogy a gyereket biztosan tartsa, de ne akadályozza a mozgását.

Az ülés helyzete – az ülés előre- és hátra is beállítható, ill. a menetiránnyal ellenkező irányba is megfordítható. Ehhez meg kell lazítani az anyát (22) és beállítani a megfelelő helyzetet. Miután meghúztá, győződjön meg arról, hogy az ülés biztosan rögzített-e.

Hátsó kerekek összecsatolása – kissé emelje fel a biciklit és nyomja meg a váz alatt lévő piros gombot, a hátsó kerekeket fordítsa el előre.

Idősebb gyerekek támla nélkül is biciklizhetnek – vegye le az ülés burkolatát, majd a támlát, az oldalain lévő karok kioldásával, fordítsa el a kapaszkodókat 90°-kal hátra és vegye ki. Támla nélküli biciklizés során a gyerek kösse be az ülés alatt lévő biztonsági öveket.

A szülői fogantyú hosszúságának beállítása – húzza szét és reteszelve a megfelelő helyzetben.

III Karbantartás és tisztítás

Az ülés burkolata, támla, kormány burkolata: Szerelje le a vázról. Mosási hőmérséklet max. 30°C, finom mosás. Nem fehéríthető. Dobszáritóban nem szárítható. Nem vasalható. Vegyileg nem tisztítható.

Tető: Nem mosható. Nem fehéríthető. Dobszáritóban nem szárítható. Nem vasalható. Vegyileg nem tisztítható. Tiszta és nedves törleruhával, enyhe szappanos vízzel tisztítható. Hagyja kint megszáradni. Nem szabad vízben meríteni.

Váz: A fémváz puha, tiszta és nedves törleruhával, enyhe szappanos vízzel tisztítható.

Tárolás

A termék gyerekektől elzárva tárolandó.

IV Garancia

1. A garancia a felsorolt országokban értékesített termékekre vonatkozik: Franciaország, Spanyolország, Németország, Lengyelország, Nagy-Britannia, Olaszország.

2. felsorolásban nem szereplő országokban a garanciális feltételeket az Eladó állapítja meg.

A jelen dokumentumhoz való jog teljes egészében a 4Kraft Sp. z o.o. vállalata. A felhatalmazás nélküli, rendeltetésnek nem megfelelő felhasználása, különösképpen: a másolása, sokszorosítása, megosztása – részben vagy teljes egészében, a 4Kraft Sp. z o.o. külön engedélye nélkül, jogi következményeket vonhat maga után.

Ringraziamo per l'acquisto del prodotto Knderkraft.

Creiamo pensando al tuo bambino - prendiamo sempre cura della sicurezza e della qualità, garantendo in questo modo il comfort della scelta migliore.

IMPORTANTE! CONSERVARE PER UN USO SUCCESSIVO.

NOTE SULLA SICUREZZA E PRECAUZIONI

Avvertenze:

- Il rispetto delle istruzioni garantisce un uso sicuro del giocatolo. Leggere attentamente le istruzioni prima di usare la bicicletta e conservarle per un uso successivo. Raccomandato ai bambini da 9 mesi.
- Indossare i dispositivi di protezione individuale, cioè il casco, le guanti, le protezioni per i gomiti e per le ginocchia. Prodotto destinato ad uso all'aperto. Non usare nel traffico. La bicicletta senza pedali non deve essere usata in prossimità delle vetture, strade, piscine, salite, carreggiate, scale, pendenze.
- Utilizzare il giocatolo sulle superfici piane e libere dagli ostacoli.
- Per evitare le lesioni gravi è necessaria la supervisione da parte di una persona adulta.
- Per evitare gli incidenti e collisioni che provochino le lesioni dell'utente o dei terzi, i genitori/tutori devono istruire i bambini sull'osservanza delle precauzioni. Prima di usare il prodotto è sempre necessario spiegare ai bambini in che cosa consiste l'uso sicuro dello stesso.
- È obbligatorio indossare le scarpe durante l'uso del prodotto.
- L'assemblaggio deve sempre essere affidato ad una persona adulta. Prima di ogni uso è necessario controllare che il prodotto non risulti guasto e non porti le tracce di usura, verificare che tutti gli elementi di giunzione e gli allacciamenti siano adeguatamente regolati. Accertarsi che le viti ed i dadi conservino le sue qualità autobloccanti. Controllare che il set sia intero e privo dei danneggiamenti. Se noterai la mancanza o danneggiamento delle parti, non usare il prodotto, ma contatta il venditore.
- È necessario essere prudenti durante utilizzo dei giocatoli da corsa, è richiesta la capacità di guida per evitare cadute o collisioni, che possono provocare le lesioni da parte dell'utente o dei terzi.
- I terreni più sicuri per andare in bicicletta sono le zone di traffico limitato o escluso, come: aree private, campi da gioco, campi sportivi scolastici, zone ricreative.
- Peso massimo dell'utente – 25 kg.
- Conservare la confezione o smaltirla in maniera conforme con le leggi locali.
- Per garantire la sicurezza dei bambini non lasciare accessibili le parti della confezione (sacchi in plastica, scatoloni, ecc.). Pericolo di soffocamento!

I Elementi principali:

Numero elemento	Descrizione	Numero elemento	Descrizione
1	Telaio	14	Barre di protezione
2	Ruote posteriori	15	Schienale
3	Ruota anteriore	16	Coprisella
4	Forcella anteriore	17	Tettuccio
5	Parafango	18	Maniglione del genitore
6	Viti e dadi della forcella anteriore	19	Portabicchieri
7	Vite e dado del manubrio	20	Cavo
8	Manubrio	21	Vite di fissaggio del parafango
9	Chiave di montaggio	22	Cestino anteriore
10	Campanello con vite di fissaggio	23	Dado sella
11	Cestino	24	Chiave di montaggio
12	Vite di fissaggio cestino	25	Base seduta
13	Sella	26	Borsettina

Il Assemblaggio del triciclo:

Video Istruzioni: www.youtube.com/KinderkraftOfficial

Inserire le ruote posteriori (2) nel telaio (1) fino a sentire un click (fig. A). Fissare il parafango (5) al forcella anteriore (4) mediante le viti (21) e chiave di montaggio (9). Assicurati che la tacca sul parafango sia davanti (Fig. B). Le parti della ruota anteriore devono essere unite, inserire la ruota anteriore (3) nella forcella (4) e fissare con le viti di fissaggio della forcella anteriore (6) (fig. C). Far scorrere la forcella anteriore nel telaio della bicicletta. Quindi montare il cestino anteriore (22) sul

telaio (1), facendo combaciare i fori con gli inserti del cestino. Utilizzando la chiave (9) e la vite di fissaggio (7), serrare il manubrio (8) al telaio (1), in modo che non venga creato alcun gioco (Fig.D). Prima di montare il manubrio, assicurati che la ruota anteriore sia dritta prima del montaggio. Montare il campanello (10) sul manubrio (8). Inserire il cavo (20), inserendo la sua estremità più curva dall'alto nel foro sul lato sinistro della forcella (4) (Fig.E.I), ed avvitare l'altra estremità sotto il telaio (1) nel foro situato sulla sede della maniglia parentale (fig. E.II). Presta attenzione alla corretta installazione del morsetto, se viene posizionato nel foro sbagliato, il manubrio e la maniglia del genitore non saranno dritti. Posiziona la Base del Sedile (25) sul Telaio. Presta attenzione alla posizione del lato più largo (Fig. F). Fissare il cestino (11) al telaio (1) con la vite di fissaggio (12) (fig. G). Fai passare la vite del sedile attraverso il foro nella base e nel telaio (1) e fissa il sedile rivolto in avanti o all'indietro serrando il dado (23) sul fondo del telaio (Fig H). Mettere lo schienale (15) (Fig.I) Quindi le barriere di sicurezza (14) devono essere posizionate nei fori del sedile (Fig. J). Quindi metti il rivestimento del sedile (16), facendo passare i rivestimenti laterali attraverso le ringhiere di sicurezza, tendendo il materiale sul sedile, quindi collega il rivestimento con lo schienale facendo passare le cinture di sicurezza (Fig. K). Per installare correttamente le cinture di sicurezza, allenta il blocco sul retro dello schienale, quindi infila le cinture nei fori dello schienale e serra la serratura (Fig. L). z Dopo aver posizionato correttamente le cinture, installa il materiale di protezione della cinghia inguinale posizionando il materiale su una delle ringhiere di sicurezza. Successivamente, i binari di sicurezza dovrebbero essere collegati tra loro, dopo il corretto collegamento sentirai un clic caratteristico. Inserire il tettuccio (17) sui lati dello schienale (15) (Fig.M). Montare il portabicchiere (19) sul maniglione parentale (18) e inserire nel foro sul telaio finché il fermo non si blocca (fig. M). Agganciare il sacchetto (26) al maniglione parentale e chiudere la chiusura a Velcro.

Regolazione:

Posizione del tettuccio –premere i pulsanti rossi su entrambi i lati del tettuccio e regolarlo in una posizione richiesta. È inoltre possibile utilizzare la fibbia in cima al tettuccio.

Pedane - a seconda del livello di sviluppo del bambino, le pedane possono essere piegate, perché il bambino possa spingere da solo il triciclo. Ogni volta che le pedane sono aperte, inserire sempre il blocco sui pedali della ruota anteriore (pulsante rosso). ATTENZIONE! Ogni volta che è installata l'impugnatura parentale ed il poggiatesta è aperto, occorre disinserire il blocco della ruota in modo che i pedali ruotino liberamente senza mettere in moto la ruota (azionamento disattivo). Se il blocco non viene disinserto possono verificarsi schiacciamenti o lesioni ai piedi! Dopo aver rimosso l'impugnatura parentale, ripiegare il poggiatesta e inserire il blocco ruota in modo tale che i pedali muovino la ruota (azionamento attivo).

Freno: la bici ha un freno sulla ruota posteriore. Premi il freno con il piede. Quando si sente un suono di blocco, il freno si attiva. Lo sblocco avviene dopo aver sollevato il blocco del freno.

Cinture di sicurezza - regolare la lunghezza, perché tengano il bambino in modo sicuro, senza bloccarne i movimenti.

Posizione della sella - la sella può essere regolata in avanti e indietro e girata l'indietro verso la direzione di marcia. A tale scopo, svitare il dado (22) e regolare in una posizione desiderata. Dopo aver serrato, assicurarsi che la sella sia saldamente fissata.

Piegare le ruote posteriori – sollevare leggermente il triciclo e premere il pulsante rosso sotto il telaio, girare le ruote in avanti. I bambini più grandi possono andare con il triciclo senza lo schienale - far scorrere il coprisella, rimuovere lo schienale sbloccando le leve sui suoi lati, girare le barre di appoggio di 90° all'indietro ed estrarre. Utilizzando il triciclo senza lo schienale, il bambino deve chiudere le cinture supplementari situate sotto la sella.

Regolazione della lunghezza del manico parentale - aprirlo e bloccarlo alla posizione richiesta.

III Manutenzione e pulizia

Coprisedile, schienale, coprimanubrio: Smontare dal telaio. Lavare a temperatura max di 30°C, programma delicato. Non candeggiare. Non asciugare in asciugatrice. Non stirare. Non lavare a secco.

Tettuccio: non lavare. Non candeggiare. Non asciugare in asciugatrice. Non stirare. Non pulire con il tricloroetilene. Pulire con un panno umido pulito e sapone neutro. Lasciare asciugare all'aria. Non immergere in acqua.

Telaio: Pulire il telaio in metallo con un panno umido pulito e sapone neutro.

Conservazione

Conservare il prodotto in un luogo inaccessibile ai bambini.

IV Garanzia

1. Tutti i Prodotti della Kinderkraft sono coperti dalla garanzia di 24 mesi. Il periodo di copertura della garanzia decorre dalla data di consegna del prodotto all'Acquirente.
2. La garanzia è valida per i prodotti venduti nei seguenti paesi: Francia, Spagna, Germania, Polonia, Regno Unito, Italia.
3. Nei paesi non elencati sopra i termini e le condizioni della garanzia vengono stabiliti dal Venditore.
4. E' possibile estendere la garanzia fino a 120 mesi (10 anni). I termini e le condizioni completi ed il modulo di registrazione dell'estensione della garanzia sono disponibili all'indirizzo WWW.KINDERKRAFT.COM
5. La garanzia è valida solo nel paese di acquisto.
6. I reclami devono essere presentati compilando il modulo disponibile sul sito web WWW.RMA.KINDERKRAFT.COM
7. La garanzia non copre:
 - a. le rivendicazioni derivanti dai parametri tecnici del Prodotto sempreché siano conformi a quelli specificati dal produttore nelle istruzioni per l'uso o altri documenti di carattere legislativo;
 - b. i danni al Prodotto conseguenti a una manutenzione impropria o a un uso improprio di sostanze chimiche;

- c. la variazione del colore (decolorazione) se il Prodotto è esposto a forte irraggiamento solare, contrariamente a quanto indicato nelle istruzioni;
 - d. strappi, abrasioni, crepe nel tessuto/plastica attribuibili al Cliente;
 - e. la riduzione della qualità del Prodotto a causa della normale usura e dell'usura naturale dei materiali di consumo;
 - f. i Prodotti non utilizzati conformemente all'uso previsto;
8. Il periodo di garanzia per gli accessori allegati al dispositivo è di 6 mesi dalla data di vendita, esclusi i danni meccanici.
9. I presenti Termini e Condizioni di Garanzia sono complementari ai diritti del Cliente nei confronti della 4KRAFT sp. z o.o..
La garanzia non esclude, né limita o sospende i diritti del Cliente derivanti dalle disposizioni in materia di garanzia per i vizi della cosa venduta.
10. Il testo integrale dei Termini e Condizioni di Garanzia è disponibile sul sito web WWW.KINDERKRAFT.COM
- Tutti i diritti su questo documento appartengono interamente a 4Kraft Sp. z o.o. Qualsiasi uso non autorizzato contrario allo scopo previsto, in particolare: uso, copia, riproduzione, condivisione - in tutto o in parte senza il consenso di 4Kraft Sp. z o.o. può comportare conseguenze legali.**

NL

Geachte klant

Dank u voor het aanschaffen van dit Kinderkraft-product.

We creëren met uw kind in gedachten - we geven altijd om veiligheid en kwaliteit, en zorgen zo voor het comfort van de beste keuze.

BELANGRIJK! BEWAAR VOOR LATER GEBRUIK.

VEILIGHEIDSOPMERKINGEN EN VOORZORGSMAATREGELEN

Waarschuwingen:

- Het volgen van de instructie zorgt voor een veilig gebruik van het speelgoed. Lees de instructies aandachtig voordat u de fiets gebruikt en bewaar deze voor later gebruik. Aangeraden voor kinderen vanaf 9 maanden.
- Gebruik persoonlijke beschermingsmiddelen, zoals een helm, handschoenen, elleboog- en kniebeschermers. Het product is bedoeld voor gebruik buitenshuis. Niet gebruiken in het verkeer. De loopfiets mag niet worden gebruikt in de buurt van motorvoertuigen, straat, zwembad, heuvels, wegen, trappen, hellingen.
- Gebruik alleen op een vlakke en vrij van obstakels oppervlakken.
- Continu toezicht van een volwassene is vereist om ernstig letsel te voorkomen.
- Om vallen en botsingen te voorkomen die het kind of derden kunnen verwonden, moeten ouders / voogden op kinderen letten bij voorzorgsmaatregelen. Leg kinderen vóór gebruik uit hoe ze het product veilig kunnen gebruiken.
- Het kind moet altijd schoenen dragen tijdens gebruik van het product.
- Montage moet altijd door een volwassene worden gedaan. Controleer voor elk gebruik het artikel op beschadiging en slijtage, controleer of alle bevestigingen en bevestigingen goed zijn aangebracht. Zorg ervoor dat moeren en bouten hun zelfsluitende eigenschappen behouden. Controleer of de set compleet en zonder schade is. Als u merkt dat er onderdelen ontbreken of beschadigd zijn, gebruik dan het product niet, maar
- Wees voorzichtig bij het gebruik van rijdende speelgoed, rijvaardigheid is vereist om vallen of botsingen te voorkomen die de gebruiker of een derde kunnen verwonden.
- De veiligste fietsgebieden zijn gebieden met beperkt of geen autoverkeer, zoals: privéruimtes, speelplaatsen, schoolspeelplaatsen, recreatiegebieden.
- Maximaal gewicht van de gebruiker - 25 kg.
- Bewaar de verpakking of voer deze af volgens de plaatselijke voorschriften.
- Laat voor de veiligheid van kinderen geen vrij toegankelijke delen van de verpakking (plastic zakken, dozen, enz.) achter. Er bestaat verstikkingsgevaar!

met beperkt of geen autoverkeer, zoals privéterreinen, speeltuinen, sportvelden bij scholen, recreatieterreinen

I Hoofddonderdelen:

Onderdeelnummer	Naam	Onderdeelnummer	Naam
1	Kader	14	Veiligheidsrail
2	Achterwielen	15	Rugleuning
3	Voorwiel	16	Bescherming van de zadel
4	Voorste vork	17	Dakje
5	Spatbord	18	Handgreep voor de ouder
6	Bevestigingsbouten en -moeren van de voorvork	19	Drankhouder
7	Bevestigingsbout en -moer van de stuur	20	Schuifkabel

8	Stuurwiel	21	Bevestigingsschroef van het spatbord
9	Montagesleutel	22	Voorste fietsmandje
10	Bel met bevestigingsbout	23	Moer van de zadel
11	Fietsmand	24	Montagesleutel
12	Bevestigingsschroef van de mand	25	Zitjebasis
13	Zadel	26	Zakje

II Montage van het fietsje:

Gebruiksaanwijzing: www.youtube.com/KinderkraftOfficial

Schuif de achterwielen (2) in het kader (1) in, totdat een klik-geluid hoorbaar is (afb. A). Bevestig het spatbord (5) op het kader (1) met behulp van de schroef (21) en Montagesleutel (9). Zorg ervoor dat de inkeping op het spatbord vooraan zit (Afb. B). De onderdelen van het voorwiel moeten in elkaar worden geschoven, schuif het voorwiel (3) in de vork (4) in en draai de bevestigingsschroef van de voorste vork (6) vast (afb. C). Schuif de voorvork in het fietsframe. Vervolgens schuif het voorste mandje (22) op het kader (1), door de gaten in de noppen van de mand te plaatsen. Met behulp van de sleutel (9) en bevestigingsschroef (7) draai het stuurwiel (8) op het kader (1) vast, zodat er geen speling ontstaat (afb.D). Voordat u de stuur monteert, dient u zich ervan te vergewissen dat het voorwiel recht staat. Bevestig de fietsbel (10) op het stuurwiel (8). Plaats de schuifkabel (20) zodat er geen speling ontstaat in de opening aan de linker kant van de vork (4) (E.I) en de tweede uiteinde draai onder het kader (1) gebruik makend van Montagesleutel (24), in zodat er geen speling ontstaat bij het vastzetten van de handgreep voor ouders vast (afb. E.II). Zorg ervoor dat de stang naar behoren gemonteerd is. Als deze in een verkeerde opening wordt geplaatst, zullen het stuur en de ouderhandgreep niet tegelijkertijd recht geplaatst worden. Plaats de zadelbasis (25) op het frame. Let op de positie van de bredere zijde (Afb. F). Met behulp van de bevestigingsschroef (12) bevestig de mand (11) op het kader (1) (afb. G). Steek de zadelschroef door de opening in de basis en het frame (1) en bevestig het zadel voor of achterwaarts door de moer (23) aan de onderkant van het frame aan te draaien (Afb. H). Zetten de rugleuning (15) (afb.I). Vervolgens dient u de veiligheidsleuningen (14) in de gaten in de zitting te plaatsen (Afb. J). Zet vervolgens de afdekking van het zadel (16) erop, steek de zijafdekkingen door de veiligheidsrelingen, trek het materiaal op het zadel en verbind de afdekking met de leuning door de veiligheids gordels om te doen (Afb.K). Om de veiligheids gordels naar behoren te monteren, dient u de gesp aan de achterzijde van de rugleuning los te maken, vervolgens de gordels door de openingen in de rugleuning te halen en de gesp te sluiten (Afb. L). Zodra de gordels in de juiste positie zijn gebracht, moet het beschermingsmateriaal van de kruisgordel worden gemonteerd door het materiaal op een van de veiligheidsrelingen te plaatsen. Daarna dienen de veiligheidsrelingen met elkaar te worden verbonden en wanneer ze op de juiste wijze worden verbonden, hoort men een karakteristieke klik. Schuif het dakje (17) op de zijkant van de rugleuning (15) (afb.M). Bevestig de drankhouder (19) op de handgreep voor ouders (18) en schuif het in de opening in het kader, totdat de klem blokkeert (afb. M). Hang het zakje (26) op de handgreep voor ouders en sluit de klittenband

Afstellen:

Positie van het dakje - druk op rode knoppen aan beide zijden van het dakje en verschuif naar de gewenste positie. Gebruik daarbij de gesp op de top van het dakje.

Beensteunen - afhankelijk van het ontwikkelingsniveau van het kind kunnen de beensteunen ingeklapt worden, zodat het kind het fietsje zelfstandig aandrijft. Altijd als de beensteunen uitgeklaapt zijn, zet de blokkade van pedalen in het voorwiel aan (rode knop). LET OP! Als de ouder handgreep gemonteerd en de voetsteun uitgeklaapt is, moet u telkens de wielvergrendeling zodanig ontgrendelen dat de pedalen vrij kunnen draaien zonder het wiel in beweging te brengen (aandrijving uitgeschakeld). Indien de vergrendeling niet wordt uitgeschakeld, kunnen de voeten bekneld raken of verwondingen aan de voeten ontstaan! Nadat de ouder handgreep gedemonteerd is, klap u de voetsteun in en sluit u de wielvergrendeling aan, zodat de pedalen het wiel in beweging brengen (aandrijving ingeschakeld).

Rem - de fiets heeft een achterwielrem. Druk met uw voet op de rem. Wanneer u het vergrendelgeluid hoort, wordt de rem geactiveerd. Het wordt ontgrendeld als het remblokkeringsmechanisme omhoog wordt gebracht.

Veiligheids gordel - pas de lengte aan, zodat ze het kind goed vasthouden maar de bewegingen niet belemmeren.

Positie van de zadel - de zadel kan naar voren of achteren afgesteld worden alsook tegen de rijrichting worden geplaatst. Om dit te doen, draai de moer (22) los en stel de gewenste positie af. Na het vastdraaien, verzeker u zich, dat de zadel stabiel gemonteerd is.

Het inklappen van de achterwielen - breng het fietsje een beetje omhoog en druk op de rode knop onder het kader, draai de achterwielen naar voren.

Oudere kinderen kunnen zonder rugleuning fietsen - schuif de bescherming van de zadel weg, neem de rugleuning door de hendels aan de zijkant te ontgrendelen weg, draai de veiligheidsrail met 90° naar achteren en schuif uit. Bij het fietsen zonder rugleuning dient het kind een extra gordel die onder de zadel zit te gebruiken.

Afstellen van de lengte van de handgreep voor ouders - schuif uit en blokkeer op de gewenste lengte.

III Onderhoud en reiniging

Bescherming van de zadel, rugleuning, bescherming van het stuurwiel: Demonteer van de kader. Was in de temperatuur van max. 30°C, fijn programma. Niet bleken. Niet in een droogmachine drogen. Niet strijken. Niet stoomwassen.

Dakje: Niet wassen. Niet bleken. Niet in een droogmachine drogen. Niet strijken. Niet stoomwassen. Maak met schoon en

vochtig doekje en zacht zeep schoon. Laat het in de lucht drogen. Dompel het product nooit in het water.

Kader: Maak het metalen kader met zacht, schoon en vochtig doekje en zacht zeep schoon.

Opslag

Het product buiten bereik van kinderen bewaren.

IV Garantie

1. De garantie is van toepassing op producten verkocht in de volgende landen: Frankrijk, Spanje, Duitsland, Polen, Groot-Brittannië, Italië.
 2. In de niet hierboven vermelde landen worden de garantievoorwaarden door de verkoper bepaald.
- Alle rechten op deze uitgave komen uitsluitend toe aan 4Kraft Sp. z o.o. Elk ongeoorloofd gebruik ervan in strijd met de bestemming ervan, waaronder met name: het gebruiken, kopiëren, reproduceren, ter beschikking stellen - in zijn geheel of gedeeltelijk zonder toestemming van 4Kraft Sp. z o.o. - kan tot rechtsgevolgen leiden.

PL

Szanowny Kliencie!

Dziękujemy za zakup produktu marki Kinderkraft.

Tworzymy z myślą o Twoim dziecku – zawsze dbamy o bezpieczeństwo i jakość, zapewniając tym samym komfort najlepszego wyboru.

WAŻNE! ZACHOWAĆ DO PÓŹNIEJSZEGO STOSOWANIA.

UWAGI DOTYCZĄCE BEZPIECZEŃSTWA I ŚRODKÓW OSTROŻNOŚCI

Ostrzeżenia:

- Przestrzeganie instrukcji zapewnia bezpieczne użytkowanie zabawki. Przeczytaj uważnie instrukcję przed rozpoczęciem korzystania z rowerka i zachowaj ją do późniejszego wykorzystania. Rekomendowane dla dzieci w wieku od 9 miesięcy.
- Należy stosować środki ochrony indywidualnej, tj. kask, rękawice, ochraniacze na łokcie i kolana. Produkt przeznaczony jest do użytku na świeżym powietrzu. Nie używać w ruchu ulicznym. Rowerek biegowy nie powinien być używany w pobliżu pojazdów mechanicznych, ulicy, basenu, wzniesień, dróg, schodów, pochyłości.
- Z zabawki należy korzystać na płaskich i wolnych od przeszkód powierzchniach.
- Aby uniknąć poważnych uszkodzeń ciała, wymagany jest stały nadzór osoby dorosłej.
- W celu uniknięcia upadków i zderzeń powodujących urazy użytkownika lub osób trzecich, rodzice/opiekunowie powinni zwrócić dzieciom uwagę na przestrzeganie środków ostrożności. Przed rozpoczęciem użytkowania, należy wyjaśnić dzieciom, na czym polega bezpieczne użytkowanie produktu.
- Podczas korzystania z produktu należy zawsze mieć założone buty.
- Montaż powinien być zawsze wykonywany przez osobę dorosłą. Przed każdym użyciem należy sprawdzić czy artykuł nie jest uszkodzony i nie posiada śladów zużycia, należy skontrolować czy wszystkie elementy łączące i zapięcia są dobrze dopasowane. Upewnić się, czy śruby i nakrętki zachowują swoje właściwości samozamykające. Sprawdź, czy zestaw jest kompletny i bez uszkodzeń. Jeśli stwierdzisz, że brakuje części bądź są uszkodzone, nie używaj produktu, lecz skontaktuj się ze sprzedawcą.
- Należy zachować ostrożność podczas używania zabawek do jeżdżenia, wymagana jest umiejętność jazdy, aby uniknąć upadku lub zderzenia, które mogą spowodować uszkodzenie ciała użytkownika lub osoby trzeciej.
- Najbezpieczniejsze tereny do jazdy na rowerku, to obszary o ograniczonym lub wyłączonym ruchu samochodowym jak: tereny prywatne, place zabaw, boiska szkolne, tereny rekreacyjne.
- Maksymalna masa użytkownika – 25 kg.
- Zachowaj opakowanie lub zutylizuj zgodnie z lokalnymi przepisami.
- Dla bezpieczeństwa dzieci proszę nie zostawiać swobodnie dostępnych części opakowania (torby plastikowe, kartony, itp.). Niebezpieczeństwo uduszenia!

I Główne części:

Numer części	Nazwa	Numer części	Nazwa
1	Rama	14	Poręcz zabezpieczające
2	Tylnie koła	15	Oparcie
3	Przednie koło	16	Osłona siodełka
4	Przedni widelec	17	Daszek
5	Błotnik	18	Uchwyt rodzicielski
6	Śruby i nakrętki mocujące przedniego widelca	19	Uchwyt na napoje
7	Śruba i nakrętka mocująca kierownicę	20	Cięgło
8	Kierownica	21	Śruba mocująca błotnik

9	Klucz montażowy	22	Przedni koszyk
10	Dzwonek z śrubą mocującą	23	Nakrętka siodełka
11	Kosz	24	Klucz montażowy
12	Śruba mocująca kosz	25	Podstawa siodełka
13	Siodełko	26	Torba na drobniaki

II Montaż rowerka:

Montaż dostępny również na: www.youtube.com/KinderkraftOfficial

Wsuń tylne koła (2) w ramę (1), aż do usłyszenia kliknięcia (rys. A). Błotnik (5) przymocuj do przedniego widelca (4) za pomocą śruby (21), używając klucza montażowego (9). Zwróć uwagę, by karb na błotniku znajdował się z przodu (Rys.B). Elementy przedniego koła należy zsunąć ze sobą, następnie przednie koło (3) wsuń w widelec (4) i dokręć śrubami i nakrętkami mocującymi przedniego widelca (6) za pomocą klucza montażowego (9) (rys. C). Wsuń przedni widelec w ramę rowerka. Następnie wsuń przedni koszyk (22) na ramę (1), dopasowując otwory do wypustek koszyka. Korzystając z klucza (9) i śruby mocującej (7), dokręć kierownicę (8) do ramy (1), śrubę należy dokręcić tak, aby nie powstał żaden luz (Rys.D). Przed montażem kierownicy zwróć uwagę, by przednie koło przed montażem było ustawione prosto. Zamocuj na kierownicy (8) dzwonek (10), dokręcając śrubę mocującą dzwonek za pomocą klucza montażowego (9)). Włóż cięgiło (20), wkładając jego bardziej zakrzywiony koniec od góry w otwór po lewej stronie widelca (4) (Rys.E.I), a drugi koniec dokręć pod ramą (1) przy użyciu klucza montażowego (24) w otwór znajdujący się przy osadzeniu uchwytu rodzicielskiego (rys. E.II)). Zwróć uwagę na poprawny montaż cęgła, w przypadku umiejscowienia go w nieprawidłowym otworze kierownica oraz uchwyt rodzica nie będą ustawione jednocześnie prosto. Nałóż podstawę siodełka (25) na ramę. Zwróć uwagę na umiejscowienie jej szerszej strony (Rys.F.). Śrubą mocującą (12) zamocuj kosz (11) do ramy (1) (rys. G). Przełóż śrubę siedziska przez otwór w podstawie i ramie (1), i przymocuj siodełko przodem lub tyłem do kierunku jazdy, dokręcając nakrętkę (23) na spodzie ramy (Rys.H). Umieść oparcie (15) i zablokuj blokady (Rys.I). Następnie poręcze zabezpieczające (14) należy umieścić w otworach w siedzisku (Rys.J). Następnie nałóż osłonkę siodełka (16), przekładając boczne osłony przez poręcze zabezpieczające, naciągając materiał na siedzenie (Rys.K) następnie należy połączyć osłonę z oparciem poprzez przełożenie pasów bezpieczeństwa (Rys.L). Aby poprawnie zamontować pasy bezpieczeństwa należy rozpiąć zamek znajdujący się z tyłu oparcia (Rys.M), następnie przełożyć pasy przez otwory w oparciu (Rys.N) i zapiąć zamek. Po poprawnym umiejscowieniu pasów należy zamontować materiał ochrony pasa krokowego poprzez nałożenie materiału na jedną z poręczy zabezpieczającej. Następnie należy połączyć ze sobą poręcze zabezpieczające, po poprawnym połączeniu usłyszymy charakterystyczne kliknięcie (Rys.O). Wsuń daszek (17) na boki oparcia (15) (Rys. P). Uchwyt na nape (19) zamocuj na uchwycie rodzicielskim (18), następnie uchwyt rodzicielski wsuń w otwór na ramie, aż do zablokowania zatrzasku (rys. P). Torbę na drobniaki (26) załóż na uchwyt rodzicielski i przypnij za pomocą rzepów.

Regulacja:

Położenie daszka – wciśnij czarne przyciski po obu stronach daszka i ustaw w wygodnej pozycji. Można też skorzystać z klamry na szczycie daszka.

Podnóżki – w zależności od poziomu rozwoju dziecka podnóżki można złożyć by dziecko samo mogło napędzać rower. Zawsze kiedy podnóżki są rozłożone należy włączać blokadę pedałów w przednim kole (czerwony przycisk). UWAGA! Zawsze, kiedy zamontowany jest uchwyt rodzica, a podnóżek jest rozłożony, należy rozłączyć blokadę koła w taki sposób, aby pedały swobodnie kręciły się bez wprawiania koła w ruch (napęd wyłączony). Bez rozłączenia blokady może dojść do zmiądzenia bądź zranienia stóp! Po zdemontowaniu uchwytu rodzica należy złożyć podnóżek i połączyć blokadę koła tak, aby pedały wprawiały koło w ruch (napęd włączony).

Hamulec – rowerek posiada hamulec tylnego koła. Naciśnij hamulec stopą. Po usłyszeniu dźwięku blokady hamulec jest aktywowany. Odblokowanie następuje po podniesieniu blokady hamulca.

Pasy bezpieczeństwa – dopasuj długość, aby pewnie trzymały dziecko, nie blokując jednak jego ruchów.

Położenie siodełka – siodełko można regulować do przodu i do tyłu oraz obracać tyłem do kierunku jazdy. Aby to zrobić należy odkręcić nakrętkę (22) i ustawić odpowiednią pozycję. Po dokręceniu, upewnij się, że siodełko jest pewnie zamocowane.

Składanie tylnych kółek – unieś nieco rowerka i wciśnij czerwony przycisk pod ramą, przekręć tylne kółka do przodu.

Starsze dzieci mogą jeździć bez oparcia – zsuń osłonkę siodełka, zdejmij oparcie odblokowując dźwignie na jego bokach, przekręć poręcze o 90° w tył i wysuń

Regulacja długości uchwytu rodzicielskiego – rozsuń i zatrzasknij w wygodnej pozycji.

III Konserwacja oraz czyszczenie

Ostona siodełka, oparcie, ostona kierownicy: Zdemontuj z ramy. Prac w temperaturze maks. 30°C, proces łagodny. Nie wybielać. Nie suszyć w suszarce bębnowej. Nie prasować. Nie czyścić chemicznie.

Daszek: Nie prac. Nie wybielać. Nie suszyć w suszarce bębnowej. Nie prasować. Nie czyścić chemicznie. Czyścić czystą i ego filmu można wstawić np, zwilżoną szmatką oraz łagodnym mydłem. Pozostawić do wyschnięcia na powietrzu. Nie zanurzać w wodzie.

Rama: Metalową ramę czyścić miękką, czystą i zwilżoną szmatką oraz łagodnym mydłem.

Przechowywanie

Przechowywać produkt w miejscu niedostępnym dla dzieci

IV Gwarancja

1. Wszystkie Produkty Kinderkraft objęte są 24 - miesięczną gwarancją. Okres ochrony gwarancyjnej rozpoczyna się z dniem wydania produktu Kupującemu.
2. Gwarancja obowiązuje na Produkty sprzedane w wymienionych krajach: Francja, Hiszpania, Niemcy, Polska, Wielka Brytania, Włochy.
3. W krajach niewymienionych powyżej warunki gwarancji określa Sprzedawca.
4. Możliwe jest przedłużenie gwarancji do 120 miesięcy (10 lat). Pełna treść warunków oraz formularz rejestracyjny przedłużenia gwarancji dostępne są na stronie WWW.KINDERKRAFT.COM.
5. Gwarancja obowiązuje wyłącznie na terenie kraju, w którym dokonano zakupu.
6. Reklamacje należy składać poprzez uzupełnienie formularza udostępnionego na stronie WWW.RMA.KINDERKRAFT.COM
7. Gwarancja nie obejmuje:
 - a. roszczeń z tytułu parametrów technicznych Produktu, o ile są one zgodne z podanymi przez producenta w instrukcji obsługi lub innych dokumentach o charakterze normatywnym;
 - b. uszkodzeń Produktu powstałych w wyniku niewłaściwej konserwacji lub stosowania niewłaściwych środków chemicznych;
 - c. zmiany koloru (odbarwienia) przy wystawieniu Produktu, wbrew wskazówkom z instrukcji, na silne nasłonecznienie;
 - d. rozdarcia, przetarcia, pęknięcia tkaniny/tworzywa sztucznego wynikającego z winy Klienta;
 - e. obniżenia jakości Produktu spowodowanego normalnym procesem zużycia oraz naturalnego zużycia materiałów eksploatacyjnych;
 - f. Produktów, które były użytkowane niezgodnie z przeznaczeniem;
8. Okres gwarancji na akcesoria dołączone do urządzenia wynosi 6 miesięcy od daty sprzedaży, z wyłączeniem uszkodzeń mechanicznych.
9. Niniejsze warunki gwarancji mają charakter uzupełniający w stosunku do uprawnień Klienta przysługujących Klientowi wobec 4KRAFT sp. z o.o.. Gwarancja nie wyłącza, nie ogranicza ani nie zawiesza uprawnień Klienta wynikających z przepisów o rękojmi za wady rzeczy sprzedanej.
10. Pełna treść Warunków Gwarancji jest dostępna na stronie internetowej WWW.KINDERKRAFT.COM

Wszelkie prawa do niniejszego opracowania należą w całości do 4Kraft Sp. z o.o. Jakiegokolwiek ich nieuprawnione użycie niezgodnie z ich przeznaczeniem, w tym szczególności: używanie, kopiowanie, powielanie, udostępnianie – w całości lub części bez zgody 4Kraft Sp. z o.o. może skutkować konsekwencjami natury prawnej.

PT

Caro cliente!

Obrigado por adquirir um produto Kinderkraft.

Criamos nossos produtos pensando em seus filhos - sempre nos preocupamos com a segurança e qualidade, garantindo assim o conforto da melhor escolha.

IMPORTANTE! GUARDAR PARA USO POSTERIOR.

NOTAS DE SEGURANÇA E PRECAUÇÕES

Avisos:

- Siga as instruções para garantir o uso seguro do brinquedo. Leia atentamente o manual antes de usar a bicicleta e guarde-o para referência futura. Recomendado para as idades de 9 meses.
- Usar equipamentos de proteção individual, como capacete, luvas, cotoveleiras e joelheiras. O produto é destinado ao uso externo. Não use no trânsito. A bicicleta de equilíbrio não deve ser usada próximo a veículos motorizados, ruas, piscina, colinas, estradas, escadas e rampas.
- O brinquedo deve ser usado em superfícies planas e livres de obstáculos.
- É necessária a supervisão contínua de um adulto para evitar ferimentos graves.
- Para evitar quedas e colisões que causem danos ao usuário ou a terceiros, os pais/responsáveis devem cuidar para que as crianças utilizem os meios de precaução. Antes de começar a usar, explique às crianças como usar o produto com segurança.
- Sempre usar sapatos ao usar o produto.
- A instalação deve ser sempre feita por um adulto. Antes de cada utilização, verificar se o produto não está danificado e não apresenta sinais de desgaste. Verifique se todos os elementos de conexão e fixadores estão bem ajustados. Certifique-se de que as porcas e parafusos mantenham suas propriedades de fechamento automático. Verifique se o conjunto está completo e sem danos. Se encontrar peças faltando ou danificadas, não use o produto e entre em contato com o vendedor.
- Tenha cuidado ao usar brinquedos de locomoção. É necessário saber conduzi-los para se evitar quedas ou colisões que possam causar lesões ao usuário ou a terceiros.
- As áreas mais seguras para andar com a bicicleta são as áreas com tráfego limitado ou ausente, tais como: áreas privadas, playgrounds, playgrounds escolares e áreas de lazer.

- Peso máximo do usuário - 25 kg.
- Guarde a embalagem ou descarte de acordo com as normas locais.
- Para a segurança das crianças, favor não deixar que elas tenham acesso à partes da embalagem (sacos de plástico, caixas de papelão, etc.). Perigo de sufocamento!

I Partes principais:

Número de peça	Nome	Número de peça	Nome
1	Quadro	14	Corrimãos de segurança
2	Rodas traseiras	15	apoio
3	Roda dianteira	16	Capa de assento
4	Garfo dianteiro	17	pico
5	guarda-lama	18	Alça parental
6	Parafusos e porcas de fixação do garfo dianteiro	19	porta-copos
7	Parafuso e porca de fixação do volante	20	reboque
8	volante	21	Parafuso de fixação do pára-choque
9	Chave de montagem	22	Cesta da frente
10	Sino com parafuso de fixação	23	Porca de assento
11	cesta	24	Chave de montagem
12	Parafuso de fixação da cesta	25	Base de assento
13	assento	26	Saqueta

II Montagem de bicicleta:

Manual de instruções: www.youtube.com/KinderkraftOfficial

Deslize as rodas traseiras (2) no quadro (1) até ouvir um clique (fig. A). Prenda o guarda-lama (5) à Garfo dianteiro (4) com o parafuso (21) e chave de montagem (9). Certifique-se de que o entalhe no para-lama está na frente (Fig. B). As partes da roda dianteira devem ser unidas, insira a roda dianteira (3) no garfo (4) e aperte com os parafusos de fixação do garfo dianteiro (6) (fig. C). Coloque o garfo dianteiro no quadro da bicicleta. Em seguida deslize o cesto dianteiro (22) na armação (1), combinando os orifícios com as inserções da cesta. Usando a chave (9) e o parafuso de fixação (7), aperte o guidão (8) no quadro (1), para que não haja folga (Fig.D). Antes de montar o guidão, certifique-se de que a roda dianteira está reta antes da montagem. Coloque a campainha (10) no volante (8). Insira a haste de tração (20), inserindo sua extremidade mais curva de cima no orifício no lado esquerdo do garfo (4) (Fig.E.I) e aperte a outra extremidade sob o chassi (1) com o manipulador auxiliar conectado (Fig. E.II). Preste atenção na correta instalação do cabo do travão, pois se ele for colocado no orifício errado, o volante e a alça dos pais não ficarão retos. Coloque a base do selim (25) no quadro. Observe a instalação do lado mais largo dele (Fig. F). Fixe o cesto (11) ao quadro (1) com o parafuso (12) (fig. G). Passe o parafuso do assento através do orifício na base e no quadro (1) e prenda o assento para frente ou para trás apertando a porca (23) na parte inferior da estrutura (Fig H). Fixe o encosto (15) (Fig.I). Em seguida, os corrimãos de segurança (14) devem ser colocados nas ranhuras do assento (Fig. J). Em seguida, coloque a capa do assento (16), passando as capas laterais pelos aros de segurança, esticando o tecido sobre o assento, em seguida, conecte a capa ao encosto passando os cintos de segurança (Fig. K). Para instalar corretamente os cintos de segurança, solte a trava na parte de trás do encosto, passe os cintos pelos orifícios do encosto e feche a trava (Fig. L). Depois que os cintos estiverem corretamente posicionados, instale o material de proteção da cinta entre as pernas, colocando o material em um dos aros de segurança. Em seguida, os aros de segurança devem ser conectados uns aos outros, após a conexão correta, deve-se escutar um clique característico. Deslize a cobertura (17) para os lados do encosto (15) (Fig.M). Fixe o porta-copos (19) a alça parental (18) e deslize-o no orifício da armação até encaixar no lugar (fig. M). Encaixe a saqueta (26) na pega dos pais e feche o velcro.

Ajuste:

Posição da viseira - pressione os botões vermelhos em ambos os lados da viseira e coloque-a em uma posição conveniente. Você também pode usar a chave na parte superior da viseira.

Apoio para os pés - dependendo do nível de desenvolvimento da criança, os apoios para os pés podem ser dobrados para que a criança possa impulsionar a bicicleta. Sempre que os apoios para os pés estiverem rebatidos, active o bloqueio do pedal na roda da frente (botão vermelho). NOTA! Sempre que a alça dos pais estiver montada e o apoio para os pés desdobrado, a trava da roda deve ser desengatada de tal maneira que os pedais giram livremente sem colocar a roda em movimento, a unidade está desligada. Sem desbloquear a trava, os pés podem esmagar ou ferir! Depois de remover a alça dos pais, dobre o apoio para os pés e conecte a trava da roda de modo que os pedais acionem a roda (unidade ligada).

Travão - a bicicleta tem um travão na roda traseira. Pise no travão com o pé. Quando ouvir um som de bloqueio, significa que o travão foi ativado. O desbloqueio ocorre após o levantamento do bloqueio do travão.

Cintos de segurança - ajustam o comprimento para que segurem a criança com firmeza, sem bloquear os movimentos. Posição do assento – o assento pode ser ajustado para a frente e para trás e pode ser virada para trás. Para isso, solte a porca (22) e ajuste a posição correta. Depois de apertar, certifique-se de que o selim esteja bem preso.

Dobrar as rodas traseiras - levante ligeiramente a bicicleta e pressione o botão vermelho por baixo da estrutura, rode as rodas traseiras para a frente.

As crianças mais velhas podem andar sem o encosto - deslize a tampa do selim, remova o encosto destravando as alavancas laterais, gire os corrimãos 90 ° para trás e deslize-os para fora. Para andar sem encosto, a criança deve apertar as correias adicionais que estão sob o selim.

Ajustando o comprimento da alça parental - deslize e clique em uma posição confortável.

III Manutenção e limpeza

Cobertura do assento, encosto, cobertura do volante: Retire da armação. Lave a uma temperatura máxima de 30 ° C, processo leve. Não use lixívia. Não seque. Não passar Não limpe a seco.

Telhado: não lavar. Não use lixívia. Não seque. Não passar Não limpe a seco. Limpe com um pano limpo e úmido e sabão neutro. Deixe secar ao ar. Não mergulhe na água.

Moldura: Limpe a armação de metal com um pano macio, limpo e úmido e sabão neutro.

Armazenamento

Mantenha o produto fora do alcance das crianças.

IV Garantia

1. A garantia cobre os produtos vendidos nos seguintes países: França, Espanha, Alemanha, Polónia, Grã-Bretanha, Itália.
2. Nos países não referidos acima, as condições de garantia são determinados pelo Revendedor.

Todos os direitos deste estudo pertencem inteiramente à 4Kraft Sp. z o.o. Qualquer uso não autorizado, contrário ao uso pretendido, em particular: uso, cópia, reprodução, compartilhamento - integral ou parcial, sem o consentimento da 4Kraft Sp. z o.o. pode resultar em consequências legais.

RO

Stimate client!

Vă mulțumim că ați cumpărat un produs marca Kinderkraft.

Creăm cu gândul la copilul dvs. - întotdeauna avem grijă de siguranța și calitatea produselor, asigurând astfel confortul celei mai bune alegeri.

IMPORTANT! PĂSTRAȚI ÎN VEDEREA VIITOARELOR UTILIZĂRI.

OBSERVAȚII PRIVIND SIGURANȚA ȘI MĂSURI DE PRECAUȚIE

Avertismente:

- Respectarea instrucțiunilor va asigura utilizarea în siguranță a jucăriei. Citiți cu atenție instrucțiunile înainte de a folosi bicicleta și păstrați-o pentru referințe ulterioare. Recomandat pentru copiii de la 9 luni.
- Folosiți echipament de protecție personală, cum ar fi cască, mănuși, apărători cot și apărători genunchi. Produsul este destinat utilizării în aer liber. Nu folosiți în trafic. Bicicleta de echilibru nu trebuie utilizată în imediata apropiere a autovehiculelor, străzii, piscinei, dealurilor, drumurilor, scârilor, înclinărilor.
- Bicicleta trebuie utilizată ape suprafețe plane și fără obstacole.
- În cazul conducerii bicicletei se recomandă supravegherea unui adult.
- Pentru a evita căderile și coliziunile care produc vătămări utilizatorului sau terților, părinții / tutorii ar trebui să acorde atenție copiilor cu privire la măsurile de precauție. Înainte de utilizare, explicați-le copiilor cum să utilizați produsul în siguranță.
- Purtați întotdeauna încălțăminte atunci când utilizați produsul.
- Instalarea ar trebui să fie întotdeauna efectuată de un adult. Înainte de fiecare utilizare, verificați starea de deteriorare și uzură a articolului, verificați dacă toate elementele de fixare și elementele de fixare sunt bine montate. Asigurați-vă că piulițele și șuruburile își păstrează proprietățile de auto-închidere. Verificați dacă setul este complet și fără nicio deteriorare. Dacă descoperiți că lipsesc piese sau sunt deteriorate, nu folosiți produsul, ci înlocuiți-l.
- Aveți grijă atunci când folosiți jucăria de călărie, este necesară abilitatea de a conduce pentru a evita căderea sau coliziunea care ar putea provoca vătămarea utilizatorului sau a unei terțe părți.
- Cele mai sigure zone pentru ciclism sunt zonele cu trafic auto limitat sau cu handicap, cum ar fi: zone private, locuri de joacă, locuri de joacă pentru școli, zone de agrement.
- Greutatea maximă a utilizatorului - 25 kg.
- Păstrați ambalajul sau aruncați în conformitate cu reglementările locale.
- Pentru siguranța copiilor, vă rugăm să nu lăsați părți ale ambalajului accesibile (pungi de plastic, cutii de carton etc.). Pericol de sufocare!

I Piesele principale:

Numărul elementului	Denumirea	Numărul elementului	Denumirea
1	Cadru	14	Bara de protecție
2	Roți spate	15	Spătarul
3	Roata din față	16	Husa șezătorului
4	Furca din față	17	Copertină
5	Aripa	18	Mânerul părintelui
6	Șuruburi și piulițe de fixare a furcii frontale	19	Suport pentru apă
7	Șurubul și piulița de fixare a șurubului	20	Bara de tracțiune
8	Ghidon	21	Șrubul de fixare a aripei
9	Cheie de montaj	22	Coșul frontal
10	Claxon cu șurub de fixare	23	Piulița scaunului
11	Coș	24	Cheie de montaj
12	Șrubul de fixarea coșului	25	Baza șezătorului
13	Șezător	26	Borsetă

II Instalarea bicicletei:

Manual de utilizare: www.youtube.com/KinderkraftOfficial

Introduceți roțile din spate (2) în cadrul (1) până când auziți un clic (fig. A). Fixați bara de protecție (5) pe Furca din față (4) folosind șuruburile (21) și cheie de montaj (9). Asigurați-vă ca, creștătura de pe apărătoarea de noroi să se găsească în partea frontală (Fig.B). Elementele componente ale roții din față trebuie unite între ele, introduceți roata din față (3) în furcă (4) și fixați cu șuruburile de fixare a furcii frontale (6), și cheie de montaj (9) (Fig. C). Introduceți furca din față în cadrul bicicletei. Apoi montați coșul frontal (22) pe cadrul (1), prin adaptarea orificiilor la inserțiile coșului. Cu ajutorul cheii (9) și a șurubului de fixare (7), strângeți ghidonul (8) pe cadrul (1), astfel încât să nu existe nici un fel de joc (Fig.D). Înainte de montarea volanului, asigurați-vă că roata din față înainte de montare a fost setată drept. Instalați soneria (10) de pe ghidon (8), Introduceți bara de tracțiune (20) introducând capătul său mai curbat prin+ partea de sus în orificiul din partea stângă a furcii (4) (Fig.E.I), și înșurubați celălalt capăt sub cadrul (1) de pe scaunul mânerului părinte (Fig. E.II). Acordați atenție instalării corecte a barei de tracțiune, dacă este plasată în orificiul necorespunzător, ghidonul și mânerul părintelui nu vor fi setate drept. Așezați baza șelei (25) pe cadru. Vedeți unde este amplasată partea mai lată a acesteia (Fig. F). Fixați coșul (11) pe cadrul (1) cu șurubul de fixare (12) (fig G). Treceți șurubul șelei prin orificiul din bază și cadru (1) și fixați șaua cu fața sau cu spatelui în direcția de deplasare strângând piulița (23) pe partea inferioară a cadrului (Fig H). Atașați spătarul (15) (Fig.I). Apoi bările de siguranță (14) trebuie plasate în orificiile de pe șezut, șa (Fig. J Apoi puneți protecția șelei (16), trecând protectoarele laterale prin șinele de siguranță, întinzând țesătura peste șa, apoi conectați protectorul cu spătarul prin amplasarea centurilor de siguranță (Fig. K). Pentru a monta corect centurile de siguranță, desfăceți încuietoarea din partea din spate a spătarului, apoi introduceți centurile prin orificiile din spătar și fixați încuietoarea (Fig. L). După ce centurile sunt poziționate corect, montați materialul de protecție a centurei dintre picioare punând materialul pe una dintre barele de siguranță. Apoi, barele de siguranță ar trebui să fie conectate între ele, după conectarea corectă vom auzi un clic caracteristic. Introduceți copertina (17) pe părțile laterale ale spătarului (15) (Fig.M). Montați suportul pentru apă (19) de pe mânerul părintelui (18) și introduceți-l în orificiul ramei până când încuietoarea este blocată (fig. M). Suportul pentru borsetă (26) pe mânerul parental și închideți cu ajutorul sistemului Velcro.

Reglarea:

Poziția copertinei - apăsați butoanele roșii de pe ambele părți ale copertinei și reglați-o în poziția dorită. De asemenea, puteți utiliza catarama deasupra copertinei.

Suport de picioare - în funcție de nivelul de dezvoltare al copilului, suport de picioare pot fi pliate, astfel încât copilul să poată împinge triciclu singur. Ori de câte ori suporturile pentru picioare sunt deschise, porniți întotdeauna încuietoarea pedalelor roții din față (butonul roșu). **ATENȚIE!** De fiecare dată când mânerul dinspre părinte, iar suportul este desfăcut, blocarea roții ar trebui să fie decuplată astfel încât pedalele să se rotească liber, fără a pune roțile în mișcare pe tracțiune integrală). Bez rozłączenia blokady może dojść do zmiążdżenia bądź zranienia stóp! Ulterior demontării mânerului dinspre părinte pliați suportul și conectați blocada roții, așa încât pedalele să pună roțile în mișcare (tracțiune integrală).

Frâna – bicicleta are frână pe roata din spate. Apăsați frâna cu piciorul. Frâna este activată după ce veți auzi sunetul de blocare a acestuia. Deblocarea are loc după ridicarea blocadei frânei.

Centurile de siguranță - reglați lungimea astfel încât copilul să fie ținut în siguranță, fără a bloca mișcările acestuia.

Poziția scaunului - șezătorul poate fi reglată către față și spate și întoarsă înapoi în direcția de mers. Pentru aceasta, desurubați piulița (22) și reglați-o în poziția dorită. După strângere, asigurați-vă că șezătorul este bine fixat.

Rabatați roțile din spate - ridicați ușor triciclu și apăsați butonul roșu de sub cadru, roți roțile înapoi.

Copiii mai în vârstă pot merge cu triciclu fără spătar - glisați protecția scaunului, scoateți spătarul eliberând pârghiile de pe părțile laterale, rotiți barele de sprijin cu 90 ° înapoi și trageți afară. Folosind triciclu fără spătar, copilul trebuie să închidă

centurile suplimentare situate sub șezător.

Reglarea lungimii mânerului părinte - deschideți-l și fixați-l în poziția dorită.

III Întreținerea și curățarea

Husa scaunului, spătarul, protecția ghidonului: Scoateți din cadru. Spălați la o temperatură maximă de 30 ° C, program delicat. A nu se înălbi. A nu se usca în uscătoria cu tambur A nu se călca. A nu se curăța chimic.

Copertina: Nu spălați. A nu se înălbi. A nu se usca în uscătoria cu tambur A nu se călca. A nu se curăța chimic. Curățați cu o lavetă umedă și curată și cu un săpun delicat. A se lăsa să se usuce. A nu se scufunda în apă.

Cadru: Curățați cadrul metalic cu o cârpă moale, curată și umedă, cu un săpun ușor.

Depozitarea

A se depozita produsul și a nu se lăsa la îndemâna copiilor

IV Garanții

1. Garanția se aplică produselor vândute în următoarele țări: Franța, Spania, Germania, Polonia, Marea Britanie, Italia.

2. În țările care nu au fost menționate mai sus, condițiile de garanție vor fi stabilite de către Vânzător.

Toate drepturile asupra acestui studiu aparțin în totalitate 4Kraft Sp. z o. o. Orice utilizare neautorizată contrar utilizării preconizate, în special: utilizarea, copierea, reproducerea, distribuirea - integral sau parțial, fără acordul 4Kraft Sp. z o. o. poate avea consecințe legale.

RU

Уважаемый Клиент!

Благодарим вас за покупку изделия марки Kinderkraft.

Создаем с мыслью о Вашем ребенке - мы всегда заботимся о безопасности и качестве, тем самым обеспечивая комфорт лучшего выбора.

ВАЖНО! СОХРАНИТЬ ДЛЯ ПОСЛЕДУЮЩЕГО ИСПОЛЬЗОВАНИЯ.

ПРИМЕЧАНИЯ ПО БЕЗОПАСНОСТИ И МЕРЫ ПРЕДОСТОРОЖНОСТИ

Предупреждения:

- Соблюдение инструкции обеспечивает безопасность использования игрушки. Внимательно прочитайте инструкцию перед началом использования велосипеда и сохраните ее для последующего использования. Рекомендуется для детей старше 9 месяцев.
- Необходимо использовать средства индивидуальной защиты, т. е. шлем, перчатки, щитки на локти и колени. Продукт предназначен для использования на открытом воздухе. Не использовать в уличном движении. Беговой велосипед не должен использоваться вблизи автотранспорта, улицы, бассейна, холмов, дорог, лестниц, уклонов.
- Игрушку рекомендуется использовать на плоских и свободных от препятствий поверхностях.
- Чтобы избежать серьезных повреждений тела, необходим постоянный контроль взрослого.
- Во избежание падений и столкновений, вызывающих травмы пользователя или третьих лиц, родители / опекуны должны обратить внимание детей на соблюдение мер предосторожности. Перед использованием объясните детям, что такое безопасное использование продукта.
- При использовании продукта всегда надевайте обувь.
- Сборка всегда должна выполняться взрослым. Перед каждым использованием проверьте, что велосипед не поврежден и не имеет следов износа, необходимо проверить, все ли соединяющие элементы и застежки хорошо подобраны. Убедитесь, что винты и гайки сохраняют свои свойства самозакрывания. Убедитесь, что комплект полный и без повреждений. Если вы обнаружите, что детали отсутствуют или повреждены, не используйте продукт, а обратитесь к продавцу.
- Следует соблюдать осторожность при использовании игрушек для катания, требуется мастерство вождения, чтобы избежать падения или столкновения, которые могут привести к травме пользователя или третьего лица.
- Самые безопасные районы для езды на велосипеде - это зоны с ограниченным или отключенным автомобильным движением, такие как: частные площадки, детские площадки, школьные площадки, зоны отдыха.
- Максимальная масса пользователя – 25 кг.
- Сохраните упаковку или утилизируйте в соответствии с местным законодательством.
- Для безопасности детей пожалуйста, не оставляйте свободно доступных частей упаковки (пластиковые пакеты, коробки, и т. д. ..). Опасность удушья!

I Основные части:

Номер части	Название	Номер части	Название
1	Рама	14	Предохраняющие поручни
2	Задние колеса	15	Спинка
3	Переднее колесо	16	Защита седла
4	Передние вилы	17	Козырек
5	Крыло	18	Родительская ручка
6	Болты и гайки крепления переднего передних ви	19	Держатель для напитков
7	Болт и гайка для крепления руля	20	Тяговый элемент
8	Руль	21	Болт крепления крыла
9	Монтажный ключ	22	Передняя корзина
10	Звонок зажимным винтом	23	Гайка седла
11	Корзина	24	Монтажный ключ
12	Болт крепления корзины	25	Основание седла
13	Седло	26	Сумочка

II Монтаж велосипеда:

Руководство пользователя: www.youtube.com/KinderkraftOfficial

Вложите задние колеса (2) в раму (1), пока не услышите щелчок (рис. А). Крыло (5) прикрепите к раме (1) с помощью болта (21) а также Монтажный ключ (9). Убедитесь, что выемка на крыле находится спереди (рис. В). Части переднего колеса следует сдвинуть вместе, Переднее колесо (3) вложите в вилы (4) и затяните крепежными болтами передних ви (6) (рис. С). Вставьте переднюю вилку в раму велосипеда. Далее Вложите переднюю корзину (22) на раму (1), Совместив отверстия со вставками корзины. Пользуясь ключом (9) и крепежным болтом (7), прикрутите руль (8) к раме (1), так чтобы ничего свободно не ходило (рис. D). Перед сборкой руля убедитесь, что переднее колесо установлено прямо. Закрепите звонок (10) на руле (8). Вложите тяговый элемент (20), вставив его более изогнутый конец сверху в отверстие с левой стороны ви (4) (рис. Е.1), а второй конец закрутите под рамой (1) в отверстие, расположенном при посадке родительской ручки (рис. Е.1). Обратите внимание на правильную установку зажима, если он будет вставлен не в то отверстие, руль и родительская ручка не будут установлены прямо. Поместите основание сиденья (25) на раму. Обратите внимание на расположение ее широкой стороны (рис. F). Крепежным болтом (12) закрепите корзину (11) к раме (1) (рис. G). Проденьте болт сиденья через отверстие в основании и раме (1) и прикрепите сиденье вперед или назад относительно направления езды, затянув гайку (23) в нижней части рамы (рис. H). прикрепите спинку (15) (рис. I). Затем фиксирующие поручни (14) следует вставить в отверстия в сиденьях (рис. J). Затем наденьте чехол сиденья (16), пропустив боковые чехлы через поручни безопасности, натянув ткань на сиденье, затем соедините чехол со спинкой, пропустив ремни безопасности (рис. K). Для правильной установки ремней безопасности отстегните фиксатор на задней части спинки, затем проденьте ремни через отверстия в спинке и застегните фиксатор (рис. L). После того, как ремни будут правильно расположены, установите материал для защиты ремня, положив его на одну из перил безопасности. Далее следует соединить между собой поручни безопасности, при правильном соединении можно услышать характерный щелчок. Вложите козырек (17) на бока спинки (15) (рис. M).. Держатель для напитков (19) закрепите на родительской ручке (18) и вложите его в отверстие на раме, пока защелка не заблокируется (рис. M). Прикрепите сумочку (26) к родительской ручке и застегните застежку-липучку

Регулировка:

Положение козырька - нажмите красные кнопки с обеих сторон козырька и установите в удобную позицию. Можно воспользоваться замком в верхней части козырька.

Подставки для ног - в зависимости от уровня развития ребенка подставки для ног можно установить, чтобы ребенок сам мог приводить велосипед в движение. Всегда, когда подставки для ног разложены, необходимо включить фиксатор педалей на переднем колесе (красная кнопка). ВНИМАНИЕ! Каждый раз, когда ручка родителя установлена, а подставка для ног разложена, замок колеса должен быть отключен, чтобы педали вращались свободно, не приводя колесо в движение. Без отключения замка можно сломать или поранить ногу! Сняв родительскую ручку, вложив подставку для ног и подсоедините замок колеса, чтобы педали приводили колесо в движение (привод включен).

Тормоз - у велосипеда есть тормоз заднего колеса. Нажмите на тормоз ногой. Когда вы слышите звук блокировки, тормоз активируется. Разблокировка происходит после снятия стопора тормоза.

Ремни безопасности - отрегулируйте длину таким образом, чтобы они надежно удерживали ребенка, не блокируя его движений.

Положение седла – седло можно регулировать вперед и назад, а также поворачивать задом к направлению езды. Чтобы это сделать, следует отвинтить гайку (22) и установить соответствующую позицию. После привинчивания, убедитесь, что седло надежно прикреплено.

Складывание задних колес - немного поднимите велосипед и нажмите красную кнопку под рамой, поверните задние колеса вперед.

Старшие дети могут ездить без спинки - сдвиньте защиту седла, снимите спинку, деблокируя рычаг по его бокам, поверните поручень на 90° назад и выдвиньте. Для езды без спинки ребенок должен застегнуть дополнительные ремни, расположенные под сиденьем.

Регулировка длины родительской ручки - раздвиньте и защелкните в удобной позиции.

III Консервация и чистка

Защита седла, спинка, защита руля: Демонтируйте с рамы. Стирать при температуре макс. 30°C, мягкий процесс. Не отбеливать. Не сушить в барабанной сушилке. Не гладить. Не чистить химически.

Козырек: не стирать. Не отбеливать. Не сушить в барабанной сушилке. Не гладить. Не чистить химически. Очищать чистой влажной тканью и мягким мылом. Оставить высохнуть на воздухе. Не погружать в воду.

Рама: Металлическую раму очищать мягкой, чистой и влажной тканью и мягким мылом.

Хранение

Хранить продукт в месте, недоступном для детей.

IV Гарантия

1. Гарантия распространяется только на Продукцию, проданную в перечисленных странах: Франция, Испания, Германия, Польша, Великобритания, Италия.

2. В странах, не указанных выше, условия гарантии определяет Продавец.

Все права на этот документ полностью принадлежат 4Kraft Sp. Z O.O. Любое несанкционированное использование, противоречащее назначению, в частности: использование, копирование, воспроизведение, совместное использование - полностью или частично без согласия 4Kraft Sp. Z O.O. может привести к юридическим последствиям.

SK

Vážený Zákazník!

Ďakujeme za zakúpenie výrobku značky Kinderkraft.

Navrhujeme s ohľadom na Vaše dieťa - vždy dbáme na bezpečnosť a kvalitu, čím je zaistený komfort najlepšej voľby.

DÔLEŽITÉ! UCHOVÁVAJTE PRE NESKORŠIE POUŽITIE.

POZNÁMKY TÝKAJÚCE SA BEZPEČNOSTI A BEZPEČNOSTNÉ POKYNY

Varovanie:

- Dodržiavanie návodu zaisťuje bezpečné používanie hračky. Pozorne si prečítajte návod pred začatím používania odrážadlá a uchovajte ho pre neskoršie použitie. Určené pre deti vo veku od 9 mesiacov.
- Používajte osobné ochranné prostriedky, tj. prilbu, rukavice, chrániče loktôv a kolien. Výrobok je určený pre vonkajšie použitie. Nepoužívajte v cestnej premávke. Odrážadlo nepoužívajte v blízkosti motorových vozidiel, ulice, bazéna, kopcov, ciest, schodov, svahov.
- Hráčku používajte na rovných povrchoch bez prekážok.
- Aby nedošlo k vážnemu zraneniu, vyžaduje sa stály dohľad dospelého osoby.
- Aby sa predišlo pádom a zrážkam spôsobujúcim zranenia užívateľa alebo tretích strán, by rodičia/opatrovatelia mali upozorniť deti na dodržiavanie bezpečnostných opatrení. Pred začatím používania vysvetlite deťom, ako bezpečne používať výrobok.
- Pri používaní výrobku vždy noste obuv.
- Montáž musí vždy vykonávať dospelý. Pred každým použitím skontrolujte, či výrobok nie je poškodený a či nemá známky opotrebenia, skontrolujte či sú všetky spojovacie a upevňovacie prvky dobre prispôbolené. Uistite sa, či zachovávajú skrutky a matice svoje samostatváracie vlastnosti. Skontrolujte, či je súbor kompletný a bez poškodenia. Ak zistíte, že častí chýbajú alebo sú poškodené, nepoužívajte výrobok, ale kontaktujte prodejcu.
- Pri používaní hračiek na jazdenie buďte opatrní, požadované sú vodičské schopnosti, aby nedošlo k pádu alebo zrážke, ktoré môžu spôsobiť zranenie užívateľa alebo tretej strany.
- Najbezpečnejšie oblasti pre jazdu na odrážedle sú oblasti s obmedzenou alebo vypnutou automobilovou dopravou ako: súkromné oblasti, ihriská, školské ihriská, rekreačné oblasti.
- Maximálna hmotnosť užívateľa – 25 kg.
- Balenie uschovajte alebo zlikvidujte v súlade s miestnymi predpismi.
- Pre bezpečnosť detí nenechávajte voľne prístupné časti balenia (plastové vrecká, kartóny, atp.). Nebezpečenstvo udusení!

I Hlavné diely:

Číslo dielu	Názov	Číslo dielu	Názov
1	Rám	14	Bezpečnostná bariérka
2	Zadné kolesá	15	Opierka
3	Predné koleso	16	Ochrana sedla
4	Predná vidlica	17	Strieška
5	Blatník	18	Rodičovský držiak
6	Upevňovacie skrutky a matice prednej vidlice	19	Držiak na nápoje
7	Upevňovacia skrutka a matica riadiel	20	Tiahlo
8	Kormidlo	21	Upevňovacia skrutka blatníka
9	Montážny kľúč	22	Predný košík
10	Zvonček s upevňovacou skrutkou	23	Matica sedadla
11	Koš	24	Montážny kľúč
12	Upevňovacia skrutka koša	25	Podstava sedadla
13	Sedadlo	26	Taštička

II Montáž trojkolky:

Návod na použitie: www.youtube.com/KinderkraftOfficial

Zadné kolesá (2) zasuňte do rámu (1) až kým nebudete počuť charakteristický zvuk zablokovania (obr. A). Blatník (5) upevnite k predná vidlica (4) pomocou skrutky (21) a montážny kľúč (9). Uistite sa, že zárez na blatníku je vpredu (obr. B). Spojte navzájom diely predného kolesa, predné koleso (3) zasuňte do vidlice (4) a dotiahnite upevňujúcimi skrutkami prednej vidlice (6) (obr. C). Zasuňte prednú vidlicu do rámu bicykla. Následne predný košík (22) zasuňte na rám (1) prispôbte otvory k výbežkom košíka. Kľúčom (9) a upevňovacou skrutkou (7) namontujte kormidlo (8) k rámu (1), tak, aby nebola vôľa (Obr.D). Pred instaláciou rídiťiek venujte pozornosť tomu, aby bolo predné kolo nastaveno rovne. Upevnite zvonček (10) ku kormidlu (8). Do otvoru na ľavej strane vidlice (4) vložte tiahlo (20), zasunutím zahnutějšího konca zhora (Obr.E.I) a druhý koniec do otvoru vedľa priskrutkujte pod rámom (1) pri mieste upevnenia rodičovského držiaka (obr. E.II). Venujte pozornosť správnej inštalácii tiaha, ak je umiestnené v zlom otvore, riadielá a rodičovská rukoväť nebudú zarovnané. Umiestnite základňu sedadla (25) na ráme. Venujte pozornosť umiestneniu jeho širšej strany (obr. F). Upevňovacou skrutkou (12) upevnite kôš (11) k rámu (1) (obr. G). Pretiahnite skrutku sedadla otvorom v základni a rámu (1) a upevnite sedadlo dopredu alebo dozadu utiahnutím matice (23) na spodnej strane rámu (obr. H). Upevnite opierku (15) (Obr.I). Následne umiestte bezpečnostní madla (14) do otvorů v sedátku (Obr. J) Potom nasadte potah sedadla (16) pretiahnutím bočných potahov bezpečnostnými držadlami a natiahnutím látky cez sedadlo a potom spojte potah s operadlom pretiahnutím bezpečnostných pásov (obr. K). Pre správnu inštaláciu bezpečnostných pásov odopnite zámok na zadnej strane operadla, potom prevlečte pásy otvory v operadle a zaisťte zámok (obr. L). Po správnom umiestnení pásov nainštalujte látku chrániacu rozkrokový pás tak, že látku nasuniete na jedno z bezpečnostných madiel. Následne spojte so sebou bezpečnostné madlá, po správnom spojení budeme počuť charakteristické cvaknutie Vsuňte striešku (17) na boky opierky (15) (obr.M). Držiak na nápoje (19) upevnite na rodičovskom držiaku (18) a vsuňte ho do otvoru v ráme, až kým sa nezablokuje západka (obr. M). Pripevnite taštičku (26) na rodičovskú rukoväť a zatvorte suchý zips.

Nastavovanie:

Poloha striešky – stlačte červené tlačidlá na oboch stranách striešky a nastavte v požadovanej polohe. Môžete tiež použiť kľučku na vrchole striešky.

Podnožky – podľa úrovne rozvoja dieťaťa môžete podnožky zložiť, aby dieťa mohlo samo poháňať trojkolku. Keď sú podnožky zložené, vždy na prednom kolese zablokujú pedále (červené tlačidlo). UPOZORNENIE! Vždy, keď je namontovaný držiak rodiča a podložka na nohy je rozložená, je potrebné uvoľniť blokádu kolies takým spôsobom, aby sa pedále voľne otáčali bez uvedenia kola do pohybu. Bez uvoľnenia blokády môže dôjsť k pomliaždeniu alebo zraneniu nohy! Po odstránení rodičovského držiaka, sklopte podložku na nohy a pripojte blokádu kola tak, aby pedále uviedli koleso do pohybu (pohon je zapnutý).

Brzda - bicykel má zadnú brzdu. Zošliapnite brzdou nohou. Keď počujete zvuk zámku, brzda je aktívna. K odblokovaní dôjde po zdvihnutí zámku brzdou.

Bezpečnostné pásy – prispôbte ich dĺžku, aby dieťa držali pevne, avšak tak, aby neblokovali jeho pohyby.

Poloha sedadla – sedadlo sa dá presunúť dopredu a dozadu, ako aj otočiť v smere alebo proti smeru jazdy. Keď to chcete urobiť, povolte maticu (22) a nastavte požadovanú polohu. Keď maticu dotiahnete, skontrolujte, či je sedadlo správne upevnené.

Skladanie zadných koliesok – trojkolku trochu zdvihnite, stlačte červené tlačidlo pod rámom, a pretočte zadné kolieska dopredu.

Staršie deti môžu jazdiť bez opierky – odstráňte ochranu sedadla, zložte opierku odblokovaním páky na jej bokoch, bariérku pretočte o 90° dozadu a vysuňte. V prípade, ak dieťa jazdí bez opierky, musí byť zapnuté dodatočnými pásmi, ktoré sú pod sedadlom.

Nastavenie dĺžky rodičovského držiaka – nastavte v požadovanej polohe a zablokujte.

III Údržba a čistenie

Ochranu sedadla, opierku, kryt kormidla: Zložte z rámu. Perte pri teplote max. 30 °C, jemné pranie. Nebieľte. Nesušte v bubnovej sušičke. Nežehlite. Nečistite chemicky.

Strieška: Neperte. Nebieľte. Nesušte v bubnovej sušičke. Nežehlite. Nečistite chemicky. Čistite čistou handričkou jemne navlhčenou vodou s jemným mydlom. Nechajte na vzduchu úplne vyschnúť. Neponárajte do vody.

Rám: Kovový rám čistite mäkkou, čistou handričkou jemne navlhčenou vodou s jemným mydlom.

Uchovávanie

Výrobok uchovávať na mieste mimo dosahu detí.

IV Záruka

1. Záruka sa vzťahuje na produkty predávané v týchto krajinách: Francúzsko, Španielsko, Nemecko, Poľsko, Veľká Británia, Taliansko.
 2. V krajinách, ktoré nie sú uvedené vyššie, záručné podmienky stanovuje Predávajúci
- Všetky práva týkajúce sa týchto dokumentov patria výlučne 4Kraft Sp. z o.o. Ich akékoľvek neoprávnené použitie v rozpore s ich určením, najmä: použitie, kopírovanie, rozmnožovanie, zdieľanie - úplne alebo čiastočne bez súhlasu spoločnosti 4Kraft Sp. z o.o. môže mať za následok právne dôsledky.



- CZ** V zájmu péče o naše klienty - jsme rádi k dispozici! Pokud jste se setkali s nějakým problémem v souvislosti s obdrženým výrobkem, kontaktujte nás způsobem, který vám nejvíce vyhovuje!
- DE** In Sorge für unsere Kunden - stehen wir gerne zu Ihrer Verfügung! Wenn Sie auf ein Problem mit dem erhaltenen Produkt treffen, treten Sie bitte mit uns in Kontakt in der bequemsten Weise für Sie!
- EN** In the interests of our Clients - we are at your disposal! If you have a problem with the product you received, contact us in the most convenient way for you!
- ES** ¡Por el bien de nuestros clientes, estamos a su disposición! ¡Si tiene cualquier problema con el producto recibido, póngase en contacto con nosotros de forma más cómoda para usted!
- FR** Dans l'intérêt de nos clients - nous sommes à votre disposition! Si vous avez un problème avec le produit que vous avez reçu, contactez-nous de la manière la plus pratique pour vous!
- HU** Bãrmikor állunk az ügyfeleink rendelkezésére! Ha az átvett termékkel kapcsolatban valamilyen problémába ütközött, az Önnek legmegfelelőbb módon vegye fel velünk a kapcsolatot!
- IT** Prendersi cura dei nostri Clienti - siamo alla Vostra disposizione! Se hai incontrato un problema con il prodotto che hai ricevuto, contattaci nel modo più conveniente per te!
- NL** In het belang van onze klanten - staan wij ter beschikking! Als u een probleem met het ontvangen product tegenkomt, neemt contact met ons op via de manier die u het makkelijkste vindt!
- PL** W trosce o naszych Klientów - jesteśmy do dyspozycji! Jeśli napotkacie problem dotyczący otrzymanego produktu, skontaktuj się z nami w najbardziej dogodny dla Ciebie sposób!
- PT** Para o conforto dos nossos Clientes - estamos sempre à sua disposição! Se tiver qualquer problema com o nosso produto, entre em contacto conosco de modo mais confortável para si!
- RO** În interesul clienților noștri - suntem la dispoziția dumneavoastră! Dacă aveți o problemă cu produsul pe care l-ați primit, contactați-ne în modul cel mai convenabil pentru dvs.!
- RU** Заботясь о наших Клиентах, мы находимся в вашем распоряжении. Если вы столкнулись с проблемой, связанной с полученным продуктом, свяжитесь с нами наиболее удобным для вас способом!
- SK** Náš zákazník je pre nás dôležitý - sme vám k dispozícii! Ak máte akýkoľvek problém súvisiaci s doručeným produktom, kontaktujte nás spôsobom, ktorý vám najviac vyhovuje!



service@4kraft.com



+48 61 64 60 237



www.facebook.com/kinderkraft



www.instagram.com/kinderkraftofficial



www.kinderkraft.com





**VÝROBCE/HERSTELLER/MANUFACTURER/FABRICANTE/
FABRICANT/GYÁRTÓ/FABBRICANTE/FABRIKANT/PRODUCENT/
FABRICANTE/PRODUCĂTOR/ПРОИЗВОДИТЕЛЬ/ВÝРОВСА:**

4Kraft Sp. z o. o.
ul. Tatrzańska 1/5
60-413 Poznań, Poland